

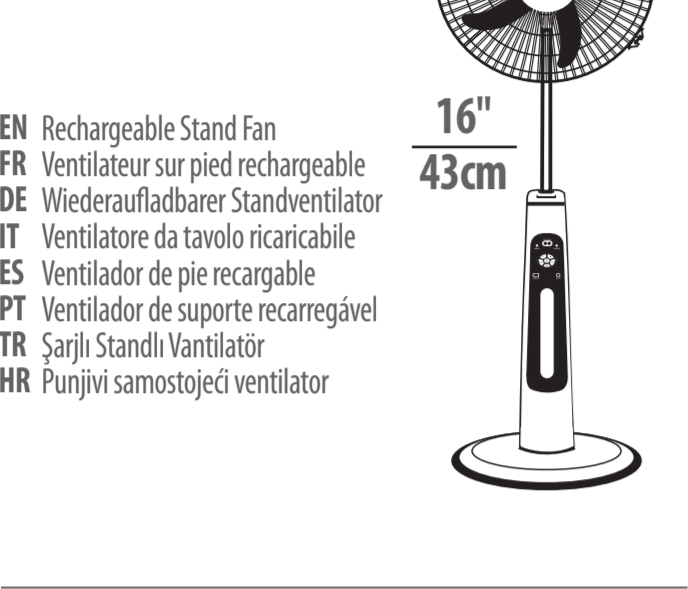

EN Instruction Manual
FR Mode D'emploi
DE Bedienungsanleitung
IT Manuale Utente
ES Manual De Usuario
PT Manual De Utilizador
TR Kullanım Kılavuzu
HR Upute Za Upotrebu

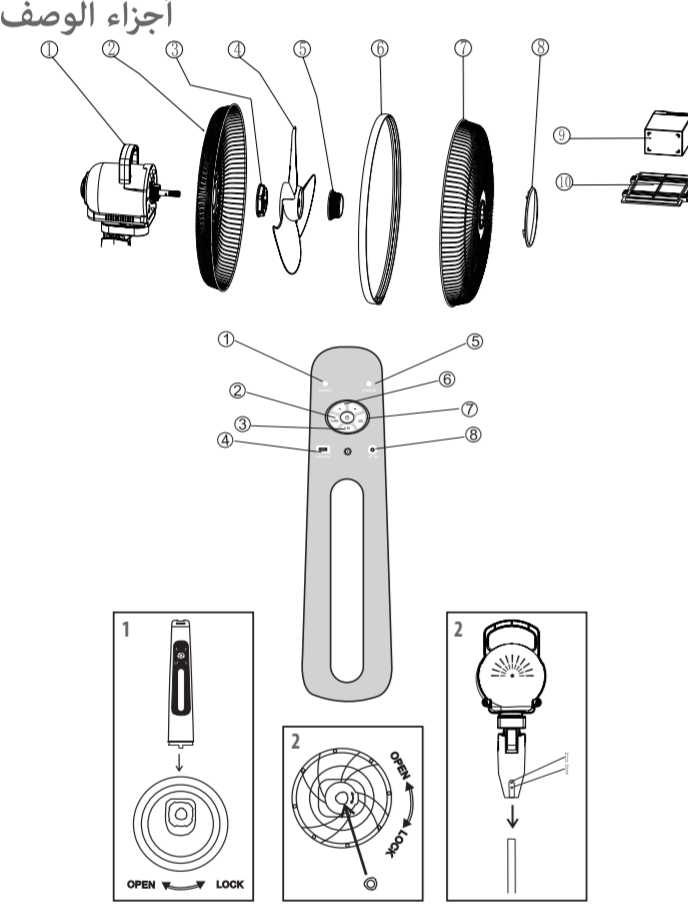

Parts Description / Description Des Pièces / TeiIbeschreibung / Descrizione Delle Parti / Descripción De Las Piezas / Descrição das peças / Parça Tanımları/ Opis dijelova / Детали Описание / أجزاء الوصف



Technical Data / Données Techniques / Technische Daten / Dati Tecnici / Datos Técnicos / Dados Técnicos / Teknik Bilgi / Tehnički podaci / Технические данные / معلومات تقنية

Power supply / Source de courant / Energieversorgung / Alimentazione elettrica / Fuente de alimentación / Fonte de energia / Güç kaynağı / Oplskrba strujom / Электроснапитание / مزود الطاقة
AC110-240V 50/60HZ

Power consumption / Consommation d'énergie / Energieverbrauch / Consumo di energia / El consumo de energía / Consumo de energia / Güç tüketimi / Potrošnja energije / Потребляемая мощность / استهلاك الطاقة
12V 5AH, 30W



Manufacturer-Importer/ İmalatçı-İthalatçı
BMVA Elektronik San. ve Tic. A.Ş.
Osmanгази Mh, 2644. Sk. No:3/2
Kırac-Esenyurt / Istanbul – TÜRKİYE

EN Instruction Manual

SAFETY

- The manufacturer cannot be held liable for damage caused by disregarding the safety instructions.
- This appliance must only be used in the home and only for its intended purpose.
- All repairs must be carried out by an authorised qualified repair service (*).
- Ensure that the appliance is stored in a dry environment.
- Check that the voltage of the appliance corresponds to the mains voltage of your home. Rated voltage: AC230V 50Hz. The socket must be protected by at least 16A or 10A slow current.
- This appliance complies with all standards regarding electromagnetic fields (EMF). If used properly and in accordance with the instructions in this user manual, the appliance is safe to use according to scientific evidence available today.
- To protect yourself from electric shock, do not immerse the cable, plug or appliance in water or any other liquid.
- Do not use this appliance with a damaged cable or plug or if the appliance is faulty or damaged in any way. In order to avoid a hazard, a damaged cable or plug must be replaced by an authorised specialist repair service (*). Do not repair this appliance yourself. • Do not use this appliance near direct heat sources.
- Do not use this appliance outdoors.
- Children should be supervised to ensure that they do not play with the appliance.
- Keep the appliance and its cord out of reach of children under 8 years of age.
- The appliance may be used by children over 8 years of age and by persons with reduced physical, sensory or mental capabilities or lack of experience and knowledge if they have been given supervision or instruction on how to use the appliance safely. hazards. Children should not play with the appliance. Cleaning and user maintenance must not be carried out by children unless they are over 8 years of age and under supervision.

* Authorised qualified repair service: the manufacturer's or importer's after-sales department or any person authorised, approved and authorised to carry out such repairs to avoid all hazards. In any case, you must return the appliance to this repair service.

APPLICATION SAFETY:

Make sure that it is correctly assembled. Otherwise, the appliance will be void of warranty. Do not use the appliance in the sun. Use on a firm and stable surface. Do not put your face or hair near the fans while the appliance is operating.

Control Panel;
1. Green LED working indicator
2. Swing control lock
3. Timer switch
4. USB socket
5. Red LED charging indicator
6. Stepless speed switch
7. LED switch
8. DC socket

Part Descriptions

1. Handle
2. Rear cover
3. Grill fixed ring
4. Fan blade
5. Blade fixed button
6. Large fixed ring
7. Front cover
8. Protection cover

9. Battery
10. Battery cover

Thank you for using our product, please read the user manual carefully before the first use.

BEFORE FIRST USE

- Remove the device and accessories from the box. Remove any stickers, protective foil or plastic from the device.

ATTENTION

- Please read these instructions before the first use.
- Make sure that the voltage indicated on the device is consistent with the mains voltage.
- Charge the product when the LED is off.
- Charge the device for 10 hours at least once every 3 months, even when not in use.
- Keep the fan switch in the OFF position when not in use.
- The appropriate operating environment humidity level is 0°C-40°C.
- Avoid using in water or humid environments.

HOW TO CHARGE

- Make sure that the voltage indicated on the device is consistent with the mains voltage.
 - Plug the cable into the AC outlet.
 - The red indicator indicates that the battery is charging.
 - It is normal for the battery to heat up slightly while charging.
- INSTALLATION
- Place the chassis as shown in the figure (1). The main body is in the direction shown in the figure. The assembly and locking on the right, the loosening and disassembly on the left.
 - After assembly as in figure (2), turn it towards the back of the chassis, lock the plastic nut to the left and loosen it to the right.
 - As shown in Figure(3), assemble the fan head and column and tighten the two screws that come with the product.

USE

- Make sure the power supply is compatible with the rating of the product.
 - Connect the power supply, if the charging indicator is green, the fan can work.
 - Make sure the fan is placed on a flat and stable surface to prevent it from falling.
 - Disconnect the fan before moving it.
- +: Fan speed increase
-: Fan speed decrease
0.5H: 0.5hour timer

LED: Turn the LED light on or off

Swing control lock

HOW TO REPLACE THE BATTERY

- Loosen the fixing screw on the battery cover.
- Remove the battery cover.
- Pull out the battery terminal and remove the old battery.
- Install the new battery and connect the red wire and black wire in order.
- Install the cover and tighten the screw.

CLEANING AND MAINTENANCE

- Before deaning and maintenance, unplug the unit.
- Use a soft damp doth to dean the housing, use a little soapy water to remove stubborn dust. Do not use gasoline, thinner or other solvents.
- Before storing the fan, dean it thoroughly, cover it with a vinyl bag and store it in a dry place.

This product contains recyclable materials that comply with WEEE guidelines. Do not dispose of this product as unsorted waste. Please contact your local municipality for a recycling collection point.

FR Mode D'emploi

SÉCURITÉ

- Le fabricant ne peut être tenu responsable des dommages causés par le non-respect des consignes de sécurité.
- Cet appareil doit être utilisé uniquement à domicile et uniquement pour l'usage auquel il est destiné.
- Toutes les réparations doivent être effectuées par un service de réparation qualifié agréé (*).
- Assurez-vous que l'appareil est stocké dans un environnement sec.
- Vérifiez que la tension de l'appareil correspond à la tension secteur de votre habitation. Tension nominale : 230 V CA 50 Hz. La prise doit être protégée par un courant lent d'au moins 16 A ou 10 A.
- Cet appareil est conforme à toutes les normes relatives aux champs électromagnétiques (CEM). S'il est utilisé correctement et conformément aux instructions de ce manuel d'utilisation, l'appareil peut être utilisé en toute sécurité selon les preuves scientifiques disponibles à ce jour.
- Pour vous protéger des chocs électriques, ne plongez pas le câble, la fiche ou l'appareil dans l'eau ou tout autre liquide.

- N'utilisez pas cet appareil avec un câble ou une fiche endommagés ou si l'appareil est défectueux ou endommagé de quelque manière que ce soit. Afin d'éviter tout danger, un câble ou une fiche endommagés doivent être remplacés par un service de réparation spécialisé agréé (*). Ne réparez pas cet appareil vous-même. • N'utilisez pas cet appareil à proximité de sources de chaleur directes.
- N'utilisez pas cet appareil à l'extérieur.
- Les enfants doivent être surveillés afin de s'assurer qu'ils ne jouent pas avec l'appareil.
- Gardez l'appareil et son cordon hors de portée des enfants de moins de 8 ans.
- L'appareil peut être utilisé par des enfants de plus de 8 ans et par des personnes ayant des capacités physiques, sensorielles ou mentales réduites ou manquant d'expérience et de connaissances s'ils sont surveillés ou instruits sur la façon d'utiliser l'appareil en toute sécurité. dangers. Les enfants ne doivent pas jouer avec l'appareil. Le nettoyage et l'entretien par l'utilisateur ne doivent pas être effectués par des enfants sauf s'ils ont plus de 8 ans et sont sous surveillance.

* Service de réparation qualifié agréé : le service après-vente du fabricant ou de l'importateur ou toute personne autorisée, agréée et habilitée à effectuer de telles réparations afin d'éviter tout danger. Dans tous les cas, vous devez retourner l'appareil à ce service de réparation.

SECURITE D'APPLICATION :

Assurez-vous qu'il est correctement assemblé. Dans le cas contraire, l'appareil sera annulé sous garantie. N'utilisez pas l'appareil au soleil. Utilisez sur une surface ferme et stable. Ne pas approcher le visage ou les cheveux des ventilateurs pendant le fonctionnement de l'appareil.

Panneau de commande ;
1. Voyant de fonctionnement LED vert
2. Verrouillage de la commande de basculement
3. Interrupteur de minuterie
4. Prise USB
5. Voyant de charge LED rouge
6. Interrupteur de vitesse en continu
7. Interrupteur LED
8. Prise CC

Description des pièces
1. Poignée
2. Capot arrière
3. Anneau fixe de la grille
4. Pale de ventilateur
5. Bouton de fixation de la pale
6. Grand anneau fixe
7. Capot avant
8. Capot de protection
9. Batterie
10. Couverde de la batterie

Merci d'avoir utilisé notre produit, veuillez lire attentivement le manuel d'utilisation avant la première utilisation.

AVANT LA PREMIERE UTILISATION

- Retirez l'appareil et les accessoires de la boîte. Retirez tous les autocollants, films de protection ou plastiques de l'appareil.

ATTENTION

- Veuillez lire ces instructions avant la première utilisation.
- Assurez-vous que la tension indiquée sur l'appareil est conforme à la tension secteur.
- Chargez le produit lorsque la LED est éteinte.
- Chargez l'appareil pendant 10 heures au moins une fois tous les 3 mois, même lorsqu'il n'est pas utilisé.
- Gardez l'interrupteur du ventilateur en position OFF lorsqu'il n'est pas utilisé.
- Le niveau d'humidité de l'environnement de fonctionnement approprié est de 0°C-40°C.
- Évitez d'utiliser l'appareil dans l'eau ou dans des environnements humides.

COMMENT CHARGER

- Assurez-vous que la tension indiquée sur l'appareil est conforme à la tension secteur.
- Branchez le câble sur la prise secteur.
- Le voyant rouge indique que la batterie est en cours de charge.
- Il est normal que la batterie chauffe légèrement pendant la charge.

INSTALLATION

1. Placez le châssis comme indiqué sur la figure (1). Le corps principal est dans le sens indiqué sur la figure. Le montage et le verrouillage à droite, le desserrage et le démontage à gauche.

- Après le montage comme sur la figure (2), tournez-le vers l'arrière du châssis, bloquez l'écrou en plastique à gauche et desserrez-le à droite.
- Comme indiqué sur la figure (3), assemblez la tête et la colonne du ventilateur et serrez les deux vis fournies avec le produit.

UTILISATION

- Assurez-vous que l'alimentation électrique est compatible avec la puissance nominale du produit.
 - Connectez l'alimentation électrique, si le voyant de charge est vert, le ventilateur peut fonctionner.
 - Assurez-vous que le ventilateur est placé sur une surface plane et stable pour éviter qu'il ne tombe.
 - Débranchez le ventilateur avant de le déplacer.
 - +: augmentation de la vitesse du ventilateur
 - : diminution de la vitesse du ventilateur
 - 0,5 h : minuterie de 0,5 heure
 - LED : allumez ou éteignez la lumière LED
 - Verrouillage de la commande de basculement
- COMMENT REMPLACER LA BATTERIE
- Dessermez la vis de fixation du couverde de la batterie.
 - Retirez le couverde de la batterie.
 - Retirez la borne de la batterie et retirez l'ancienne batterie.
 - Installez la nouvelle batterie et connectez le fil rouge et le fil noir dans l'ordre.
 - Installez le couverde et serrez la vis.

NETTOYAGE ET ENTRETIEN

- Avant le nettoyage et l'entretien, débranchez l'appareil.
- Utilisez un chiffon doux et humide pour nettoyer le boîtier, utilisez un peu d'eau savonneuse pour éliminer la poussière tenace.
- Avant de ranger le ventilateur, nettoyez-le soigneusement, couvrez-le d'un sac en vinyle et rangez-le dans un endroit sec.

Ce produit contient des matériaux recyclables conformes aux directives DEEE. Ne jetez pas ce produit comme déchet non trié. Veuillez contacter votre municipalité locale pour un point de collecte de recyclage.

DE Bedienungsanleitung

SICHERHEIT

- Der Hersteller haftet nicht für Schäden, die durch Nichtbeachtung der Sicherheitshinweise entstehen.
- Dieses Gerät darf nur im Haushalt und nur für den vorgesehenen Zweck verwendet werden.
- Alle Reparaturen müssen von einem autorisierten, qualifizierten Reparaturdienst (*) durchgeführt werden.
- Stellen Sie sicher, dass das Gerät in einer trockenen Umgebung gelagert wird.
- Überprüfen Sie, ob die Spannung des Geräts der Netzspannung Ihres Hauses entspricht. Nennspannung: AC230V 50Hz. Die Steckdose muss mit mindestens 16A oder 10A langsamem Strom geschützt sein.
- Dieses Gerät entspricht allen Normen bezüglich elektromagnetischer Felder (EMF). Bei ordnungsgemäßer Verwendung gemäß den Anweisungen in dieser Bedienungsanleitung ist das Gerät nach den heute verfügbaren wissenschaftlichen Erkenntnissen sicher zu verwenden.
- Tauchen Sie zum Schutz vor Stromschlägen das Kabel, den Stecker oder das Gerät nicht in Wasser oder andere Flüssigkeiten.
- Verwenden Sie dieses Gerät nicht mit einem beschädigten Kabel oder Stecker oder wenn das Gerät defekt oder in irgendeiner Weise beschädigt ist. Um Gefährdungen zu vermeiden, muss ein beschädigtes Kabel oder ein beschädigter Stecker von einem autorisierten, spezialisierten Reparaturdienst (*) ausgetauscht werden. Reparieren Sie dieses Gerät nicht selbst. • Verwenden Sie dieses Gerät nicht in der Nähe direkter Wärmequellen.
- Verwenden Sie dieses Gerät nicht im Freien.
- Kinder sollten beaufsichtigt werden, um sicherzustellen, dass sie nicht mit dem Gerät spielen.
- Bewahren Sie das Gerät und sein Kabel außerhalb der Reichweite von Kindern unter 8 Jahren auf.
- Das Gerät kann von Kindern über 8 Jahren und von Personen mit eingeschränkten physischen, sensorischen oder geistigen Fähigkeiten oder mangelnder Erfahrung und Kenntnissen verwendet werden, wenn sie beaufsichtigt werden oder Anweisungen zur sicheren Verwendung des Geräts erhalten haben. Gefahren. Kinder sollten nicht mit dem Gerät spielen.
- Reinigung und Benutzerwartung dürfen nicht von Kindern durchgeführt werden, es sei denn, sie sind älter als 8 Jahre und werden beaufsichtigt.

* Autorisierter qualifizierter Reparaturservice: die Kundendienstabteilung des Herstellers oder Importeurs oder jede Person, die autorisiert, zugelassen und befugt ist, solche Reparaturen durchzuführen, um alle Gefahren zu vermeiden. In jedem Fall müssen Sie das Gerät an diesen Reparaturservice zurückgeben.

ANWENDUNGSSICHERHEIT:

Stellen Sie sicher, dass es richtig zusammgebaut ist. Andernfalls erlischt die Garantie für das Gerät. Verwenden Sie das Gerät nicht in der Sonne. Auf einer festen und stabilen Oberfläche verwenden. Halten Sie Ihr Gesicht oder Ihre Haare von den Ventilatoren fern, während das Gerät in Betrieb ist.
Bedienfeld;
1. Grüne LED-Betriebsanzeige
2. Schwenksteuerungssperre

3. Zeitschalter
4. USB-Buchse
5. Rote LED-Ladeanzeige
6. Stufenloser Geschwindigkeitsschalter
7. LED-Schalter
8. DC-Buchse
Teilebeschreibungen

1. Griff
2. Hintere Abdeckung
3. Fester Grillring
4. Ventilatorflügel
5. Fester Flügelknopf
6. Großer fester Ring
7. Vordere Abdeckung
8. Schutzabdeckung
9. Batterie
10. Batterieabdeckung

Vielen Dank, dass Sie unser Produkt verwenden. Bitte lesen Sie die Bedienungsanleitung vor dem ersten Gebrauch sorgfältig durch.

- Nehmen Sie das Gerät und das Zubehör aus der Verpackung. Entfernen Sie alle Aufkleber, Schutzfolien oder Kunststoffteile vom Gerät.
- ACHTUNG
- Bitte lesen Sie diese Anweisungen vor dem ersten Gebrauch.
 - Stellen Sie sicher, dass die auf dem Gerät angegebene Spannung mit der Netzspannung übereinstimmt.
 - Laden Sie das Produkt auf, wenn die LED aus ist.
 - Laden Sie das Gerät mindestens alle 3 Monate 10 Stunden lang auf, auch wenn es nicht verwendet wird.
 - Lassen Sie den Lüfterschalter in der Position OFF, wenn es nicht verwendet wird.
 - Die geeignete Luftfeuchtigkeit für die Betriebsumgebung beträgt 0 °C bis 40 °C.
 - Vermeiden Sie die Verwendung in Wasser oder feuchten Umgebungen.

AUFLADEN

- Stellen Sie sicher, dass die auf dem Gerät angegebene Spannung mit der Netzspannung übereinstimmt.
- Stecken Sie das Kabel in die Steckdose.
- Die rote Anzeige zeigt an, dass der Akku geladen wird.
- Es ist normal, dass sich der Akku beim Laden leicht erwärmt.

INSTALLATION

- Platzieren Sie das Chassis wie in Abbildung (1) gezeigt. Der Hauptkörper befindet sich in der in der Abbildung gezeigten Richtung. Die Montage und Verriegelung erfolgt rechts, das Lösen und die Demontage links.
- Nach der Montage wie in Abbildung (2) drehen Sie es zur Rückseite des Chassis, verriegeln die Kunststoffmutter nach links und lösen sie nach rechts.
- Montieren Sie wie in Abbildung (3) gezeigt den Ventilatorkopf und die Säule und ziehen Sie die beiden mit dem Produkt gelieferten Schrauben fest.

VERWENDUNG

- Stellen Sie sicher, dass die Stromversorgung mit der Nennleistung des Produkts kompatibel ist.
 - Schließen Sie die Stromversorgung an. Wenn die Ladeanzeige grün leuchtet, kann der Ventilator arbeiten.
 - Stellen Sie sicher, dass der Ventilator auf einer ebenen und stabilen Oberfläche steht, damit er nicht herunterfällt.
 - Trennen Sie den Ventilator vom Stromnetz, bevor Sie ihn bewegen.
 - +: Ventilatorgeschwindigkeit erhöhen
 - : Ventilatorgeschwindigkeit verringern
 - 0,5 Std.: 0,5-Stunden-Timer
 - LED: LED-Licht ein- oder ausschalten
 - Schwenksteuerungssperre
- SO WECHSELN SIE DIE BATTERIE
- Lösen Sie die Befestigungsschraube an der Batterieabdeckung.
 - Entfernen Sie die Batterieabdeckung.
 - Ziehen Sie den Batteriepol heraus und entnehmen Sie die alte Batterie.
 - Setzen Sie die neue Batterie ein und schließen Sie das rote und das schwarze Kabel der Reihe nach an.
 - Bringen Sie die Abdeckung an und ziehen Sie die Schraube fest.

REINIGUNG UND WARTUNG

- Vor der Reinigung und Wartung das Gerät vom Strom trennen.
- Das Gehäuse mit einem weichen, feuchten Tuch reinigen, hartnäckigen Staub mit etwas Seifenlauge entfernen. Nicht
- Reinigen Sie den Ventilator gründlich, bevor Sie ihn verstauen, decken Sie ihn mit einer Vinyltüte ab und lagern Sie ihn an einem trockenen Ort.

Dieses Produkt enthält recycelbare Materialien, die den WEEE-Richtlinien entsprechen. Entsorgen Sie dieses Produkt nicht als unsortierten Abfall. Bitte wenden Sie sich an Ihre örtliche Gemeinde, um eine Recycling-Sammelstelle zu erhalten.

IT Manuale Utente

SICUREZZA

- Il produttore non può essere ritenuto responsabile per danni causati dal mancato rispetto delle istruzioni di sicurezza.
- Questo apparecchio deve essere utilizzato solo in casa e solo per lo scopo previsto.
- Tutte le riparazioni devono essere eseguite da un servizio di riparazione qualificato autorizzato (*).
- Assicurarsi che l'apparecchio sia conservato in un ambiente asciutto.
- Controllare che la tensione dell'apparecchio corrisponda alla tensione di rete della propria casa. Tensione nominale: AC230V 50Hz. La presa deve essere protetta da almeno 16A o 10A di corrente lenta.
- Questo apparecchio è conforme a tutti gli standard relativi ai campi elettromagnetici (EMF). Se utilizzato correttamente e in conformità con le istruzioni contenute nel presente manuale utente, l'apparecchio è sicuro da utilizzare secondo le prove scientifiche disponibili oggi.
- Per proteggersi dalle scosse elettriche, non immergere il cavo, la spina o l'apparecchio in acqua o altri liquidi.
- Non utilizzare questo apparecchio con un cavo o una spina danneggiati o se l'apparecchio è difettoso o danneggiato in qualsiasi modo. Per evitare pericoli, un cavo o una spina danneggiati devono essere sostituiti da un servizio di riparazione specializzato autorizzato (*). Non riparare questo apparecchio da soli. • Non utilizzare questo apparecchio vicino a

fonti di calore dirette.

- Non utilizzare questo apparecchio all'aperto.
- I bambini devono essere sorvegliati per assicurarsi che non giochino con l'apparecchio.
- Tenere l'apparecchio e il suo cavo fuori dalla portata dei bambini di età inferiore a 8 anni.
- L'apparecchio può essere utilizzato da bambini di età superiore a 8 anni e da persone con capacità fisiche, sensoriali o mentali ridotte o prive di esperienza e conoscenza se sono state supervisionate o istruite su come utilizzare l'apparecchio in modo sicuro. pericoli. I bambini non devono giocare con l'apparecchio. La pulizia e la manutenzione da parte dell'utente non devono essere eseguite da bambini a meno che non abbiano più di 8 anni e siano sotto supervisione.

* Servizio di riparazione qualificato autorizzato: il reparto post-vendita del produttore o dell'importatore o qualsiasi persona autorizzata, approvata e autorizzata a eseguire tali riparazioni per evitare tutti i pericoli. In ogni caso, è necessario restituire l'apparecchio a questo servizio di riparazione.
SICUREZZA DELL'APPLICAZIONE:

Assicurarsi che sia correttamente assemblato. In caso contrario, la garanzia dell'apparecchio sarà nulla. Non utilizzare l'apparecchio al sole. Utilizzare su una superficie solida e stabile. Non avvicinare il viso o i capelli alle ventole mentre l'apparecchio è in funzione.

Pannello di controllo;

- Indicatore di riparazione a LED verde
2. Blocco controllo oscillazione
3. Interruttore timer
4. Presa USB
5. Indicatore di carica a LED rosso
6. Interruttore velocità continua

Descrizione delle parti

1. Maniglia
2. Coperchio posteriore
3. Anello fisso griglia
4. Pala ventola
5. Pulsante fisso pala
6. Anello fisso grande
7. Coperchio anteriore
8. Coperchio di protezione
9. Batteria
10. Coperchio batteria

Grazie per aver utilizzato il nostro prodotto, leggere attentamente il manuale utente prima del primo utilizzo.

PRIMA DEL PRIMO UTILIZZO

- Rimuovere il dispositivo e gli accessori dalla scatola. Rimuovere eventuali adesivi, pellicole protettive o plastica dal dispositivo.

ATTENZIONE

- Leggere queste istruzioni prima del primo utilizzo.
- Assicurarsi che la tensione indicata sul dispositivo sia coerente con la tensione di rete.
- Caricare il prodotto quando il LED è spento.
- Caricare il dispositivo per 10 ore almeno una volta ogni 3 mesi, anche quando non è in uso.
- Mantenere l'interruttore della ventola in posizione OFF quando non è in uso.
- Il livello di umidità dell'ambiente operativo appropriato è 0°C-40°C.
- Evitare l'uso in acqua o in ambienti umidi.

COME CARICARE

- Assicurarsi che la tensione indicata sul dispositivo sia coerente con la tensione di rete.
- Collegare il cavo alla presa CA.
- L'indicatore rosso indica che la batteria è in carica.
- È normale che la batteria si surriscaldi leggermente durante la carica.

INSTALLAZIONE

- Posizionare il telaio come mostrato nella figura (1). Il corpo principale è nella direzione mostrata nella figura. Il montaggio e il bloccaggio a destra, l'allentamento e lo smontaggio a sinistra.
- Dopo il montaggio come in figura (2), ruotarlo verso la parte posteriore del telaio, bloccare il dado di plastica a sinistra e allentarlo a destra.
- Come mostrato in Figura (3), assemblare la testa e la colonna della ventola e stringere le due viti in dotazione con il prodotto.

USO

- Assicurarsi che l'alimentatore sia compatibile con la potenza nominale del prodotto.
- Collegare l'alimentatore, se l'indicatore di carica è verde, la ventola può funzionare.
- Assicurarsi che la ventola sia posizionata su una superficie piana e stabile per evitare che cada.
- Scollegare la ventola prima di spostarla.

- +: aumento della velocità della ventola
- : diminuzione della velocità della ventola
- 0,5H: timer di 0,5 ore

LED: accendere o spegnere la luce LED

Blocco del controllo dell'oscillazione
COME SOSTITUIRE LA BATTERIA

- Allentare la vite di fissaggio sul coperchio della batteria.
- Rimuovere il coperchio della batteria.
- Estrarre il terminale della batteria e rimuovere la vecchia batteria.
- Installare la nuova batteria e collegare il filo rosso e il filo nero in ordine.
- Installare il coperchio e stringere la vite.

PULIZIA E MANUTENZIONE

- Prima di effettuare la pulizia e la manutenzione, scollegare l'unità.
- Utilizzare un panno morbido umido per pulire l'alloggiamento, utilizzare un po' di acqua saponata per rimuovere la polvere ostinata.
- Prima di riporre il ventilatore, pulirlo accuratamente, coprirlo con un sacco in vinile e riporlo in un luogo asciutto.

Questo prodotto contiene materiali riciclabili conformi alle linee guida WEEE. Non smaltire questo prodotto come rifiuto indifferenziato. Si prega di contattare il proprio comune locale per un punto di raccolta del riciclaggio.

ES Manual De Usuario

SEGURIDAD

- El fabricante no se hace responsable de los daños causados por no respetar las instrucciones de seguridad.
- Este aparato solo debe utilizarse en el hogar y solo para el fin previsto.
- Todas las reparaciones deben ser realizadas por un servicio de reparación cualificado y autorizado (*).
- Asegúrese de que el aparato se almacena en un entorno seco.
- Compruebe que el voltaje del aparato se corresponde con el voltaje de la red eléctrica de su hogar. Tensión nominal: 230V CA 50 Hz. La toma de corriente debe estar protegida por una corriente lenta de al menos 16A o 10A.
- Este aparato cumple con todas las normas sobre campos electromagnéticos (CEM). Si se utiliza correctamente y de acuerdo con las instrucciones de este manual de usuario, el aparato es seguro de usar según la evidencia científica disponible en la actualidad.
- Para protegerse de descargas eléctricas, no sumerja el cable, el enchufe ni el aparato en agua ni en ningún otro líquido.

- No utilice este aparato con un cable o enchufe dañado o si el aparato está defectuoso o dañado de algún modo. Para evitar riesgos, un cable o enchufe dañado debe ser sustituido por un servicio de reparación especializado autorizado (*). No repare este aparato usted mismo. • No utilice este aparato cerca de fuentes de calor directas.
- No utilice este aparato al aire libre.
- Los niños deben estar supervisados para asegurarse de que no juegan con el aparato.
- Mantenga el aparato y su cable fuera del alcance de los niños menores de 8 años.

- El aparato puede ser utilizado por niños mayores de 8 años y por personas con capacidades físicas, sensoriales o mentales reducidas o con falta de experiencia y conocimientos si han sido supervisadas o han recibido instrucciones sobre cómo utilizar el aparato de forma segura. Los niños no deben jugar con el aparato. La limpieza y el mantenimiento del usuario no deben ser realizados por niños a menos que sean mayores de 8 años y bajo supervisión.

* Servicio de reparación cualificado autorizado: el departamento de posventa del fabricante o importador o cualquier persona autorizada, homologada y autorizada para realizar dichas reparaciones para evitar cualquier riesgo. En cualquier caso, debe devolver el aparato a este servicio de reparación.

SEGURIDAD DE USO:

Asegúrese de que esté correctamente ensamblado. De lo contrario, el aparato perderá la garantía. No utilice el aparato al sol. Utilícelo sobre una superficie firme y estable. No acerque la cara ni el cabello a los ventiladores mientras el aparato esté en funcionamiento.

Panel de control;

- Indicador LED verde de funcionamiento
- Bloqueo de control de oscilación
- Interruptor temporizador
- Toma USB
- Indicador LED rojo de carga
- Interruptor de velocidad continua
- Interruptor LED
- Toma de CC

Descripciones de las piezas

- Mango
- Tapa trasera
- Anillo fijo de la parrilla
- Aspa del ventilador
- Botón fijo de las aspas
- Anillo fijo grande
- Tapa frontal
- Tapa de protección
- Batería
- Tapa de la batería

Gracias por utilizar nuestro producto, lea atentamente el manual del usuario antes del primer uso.

ANTES DEL PRIMER USO

- Saque el dispositivo y los accesorios de la caja. Retire las pegatinas, la lámina protectora o el plástico del dispositivo.

ATENCIÓN

- Lea estas instrucciones antes del primer uso.
- Asegúrese de que el voltaje indicado en el dispositivo coincida con el voltaje de la red eléctrica.
- Cargue el producto cuando el LED esté apagado.
- Cargue el dispositivo durante 10 horas al menos una vez cada 3 meses, incluso cuando no esté en uso.
- Mantenga el interruptor del ventilador en la posición OFF cuando no esté en uso.

- El nivel de humedad ambiental de funcionamiento adecuado es de 0 °C a 40 °C.
- Evite el uso en agua o entornos húmedos.

CÓMO CARGAR

- Asegúrese de que el voltaje indicado en el dispositivo coincida con el voltaje de la red eléctrica.
- Enchufe el cable a la toma de CA.
- El indicador rojo indica que la batería se está cargando.
- Es normal que la batería se caliente ligeramente durante la carga.

INSTALACIÓN

- Coloque el chasis como se muestra en la figura (1). El cuerpo principal está en la dirección que se muestra en la figura. El montaje y el bloqueo a la derecha, el alojamiento y el desmontaje a la izquierda.
- Después del montaje como en la figura (2), gírelo hacia la parte trasera del chasis, bloquee la tuerca de plástico hacia la izquierda y aflojela hacia la derecha.
- Como se muestra en la Figura (3), ensamble el cabezal y la columna del ventilador y ajuste los dos tornillos que vienen con el producto.

USO

- Asegúrese de que la fuente de alimentación sea compatible con la potencia nominal del producto.
- Conecte la fuente de alimentación, si el indicador de carga está verde, el ventilador puede funcionar.
- Asegúrese de que el ventilador esté colocado sobre una superficie plana y estable para evitar que se caiga.
- Desconecte el ventilador antes de moverlo.
- +: aumento de la velocidad del ventilador -: disminución de la velocidad del ventilador
- 0,5H: temporizador de 0,5 horas
- LED: enciende o apaga la luz LED
- Bloqueo del control de oscilación
- CÓMO REEMPLAZAR LA BATERÍA
- Afloje el tornillo de fijación de la tapa de la batería.
- Retire la tapa de la batería.
- Extraiga el terminal de la batería y retire la batería vieja.
- Instale la batería nueva y conecte el cable rojo y el cable negro en orden.
- Instale la tapa y ajuste el tornillo.

LIMPIEZA Y MANTENIMIENTO

- Antes de realizar la limpieza y el mantenimiento, desenchufe la unidad.
- Utilice un paño suave y húmedo para limpiar la carcasa y un poco de agua jabonosa para eliminar el polvo persistente. No No utilice gasolina, disolventes ni otros disolventes.
- Antes de guardar el ventilador, límpielo bien, cúbralo con una bolsa de vinilo y guárdelo en un lugar seco.

 Este producto contiene materiales reciclables que cumplen con las pautas WEEE. No deseché este producto como residuo sin clasificar. Póngase en contacto con su municipio local para obtener un punto de recogida de reciclaje.

PT Manual De Utilizador

SEGURANÇA

- O fabricante não pode ser responsabilizado pelos danos causados pelo desrespeito das instruções de segurança.
- Este aparelho só deve ser utilizado em casa e apenas para o fim a que se destina.
- Todas as reparações devem ser realizadas por um serviço de reparação qualificado autorizado (*).
- Certifique-se de que o aparelho é armazenado num ambiente seco.
- Verifique se a tensão do aparelho corresponde à tensão da rede da sua casa. Tensão nominal: AC230V 50Hz. A tomada deve ser protegida por pelo menos 16A ou 10A de corrente lenta.
- Este aparelho está em conformidade com todas as normas relativas a campos eletromagnéticos (EMF). Se utilizado corretamente e de acordo com as instruções deste manual do utilizador, o aparelho é seguro para utilização de acordo com as evidências científicas atualmente disponíveis.
- Para se proteger de choques eléctricos, não mergulhe o cabo, a ficha ou o aparelho em água ou qualquer outro líquido.
- Não utilize este aparelho com um cabo ou ficha danificados ou se o aparelho estiver defeituoso ou danificado de alguma forma. Para evitar perigos, um cabo ou ficha danificados deve ser substituído por um serviço de reparação especializado autorizado (*). Não repare este aparelho sozinho. • Não utilize este aparelho perto de fontes de calor diretas.

- Não utilize este aparelho no exterior.

- As crianças devem ser supervisionadas para garantir que não brincam com o aparelho.

- Mantenha o aparelho e o seu cabo fora do alcance das crianças com menos de 8 anos.
- O aparelho pode ser utilizado por crianças com mais de 8 anos de idade e por pessoas com capacidades físicas, sensoriais ou mentais reduzidas ou com falta de experiência e conhecimento, desde que tenham recebido supervisão ou instruções sobre como utilizar o aparelho em segurança. perigos. As crianças não devem brincar com o aparelho. A limpeza e a manutenção do utilizador não devem ser realizadas por crianças, a menos que tenham mais de 8 anos de idade e estejam sob supervisão.
- * Serviço de reparação qualificado e autorizado: o departamento de após-venda do fabricante ou importador ou qualquer pessoa autorizada, aprovada e autorizada a realizar tais reparações para evitar todos os perigos. Em qualquer caso, deverá devolver o aparelho a este serviço de reparação.

SEGURANÇA DE APLICAÇÃO:

Certifique-se de que está montado corretamente. Caso contrário, o aparelho perderá a garantia. Não utilize o aparelho ao sol. Utilize numa superfície firme e estável. Não coloque o rosto ou o cabelo perto dos ventiladores enquanto o aparelho estiver a funcionar.

Panel de control;

- LED indicador de funcionamento verde
- Bloqueo de controlo de rotação
- Interruptor do temporizador
- Tomada USB
- Indicador de carga LED vermelho
- Interruptor de velocidade contínua
- Interruptor LED
- Tomada CC

Descrições das peças

- Pega
- Tampa traseira
- Anel fixo da grelha
- Lâmina do ventilador
- Botão fixo da lâmina
- Anel fixo grande
- Tampa frontal
- Capa de proteção
- Bateria
- Tampa da bateria

Obrigado por utilizar o nosso produto, leia atentamente o manual do utilizador antes da primeira utilização.

ANTES DA PRIMEIRA UTILIZAÇÃO

- Retire o aparelho e os acessórios da caixa. Remova quaisquer adesivos, película protetora ou plástico do dispositivo.

ATENÇÃO

- Leia estas instruções antes da primeira utilização.
- Certifique-se de que a tensão indicada no dispositivo é consistente com a tensão da rede elétrica.
- Carregue o produto quando o LED estiver apagado.
- Carregue o dispositivo durante 10 horas, pelo menos uma vez a cada 3 meses, mesmo quando não está a ser utilizado.
- Mantenha o interruptor do ventilador na posição OFF quando não estiver a ser utilizado.
- O nível de humidade do ambiente de funcionamento apropriado é de 0°C a 40°C.
- Evite usar em água ou ambientes húmidos.

CÓMO CARREGAR

- Certifique-se de que a tensão indicada no dispositivo é consistente com a tensão da rede elétrica.
2. Retire o cabo à tomada CA.
3. O indicador vermelho indica que a bateria está a carregar.
4. É normal que a bateria aqueça ligeiramente durante o carregamento.

INSTALAÇÃO

- 1.º Posicione o chassis conforme indicado na figura (1). O corpo principal está na direção indicada na figura. A montagem e o bloqueio à direita, o afrouxamento e a desmontagem à esquerda.
- 2.º Após a montagem conforme a figura (2), rode-o para trás do chassis, bloqueie a porca plástica para a esquerda e desaperte-a para a direita.
- 3.º De acordo com a Figura(3), monte a cabeça e a coluna do ventilador e aperte os dois parafusos que acompanham o produto.
1. Certifique-se de que a fonte de alimentação é compatível com a classificação do produto.
2. Ligue a fonte de alimentação, se o indicador de carga estiver verde, o ventilador pode funcionar.
4. Certifique-se de que o ventilador está colocado numa superfície plana e estável para evitar que caia.
- 5.º Desligue o ventilador antes de o mover.
- +: Aumento da velocidade do ventilador -: Diminuição da velocidade do ventilador
- 0,5H: temporizador de 0,5 horas
- LED: Liga ou desliga a luz LED
- Bloqueo de controlo de balanço
- CÓMO SUBSTITUIR A BATERIA
- 1.º Desaperte o parafuso de fixação da tampa da bateria.
- 2.º Remova a tampa da bateria.
- 3.º Retire o terminal da bateria e remova a bateria antiga.
4. Instale a nova bateria e ligue o fio vermelho e o fio preto por ordem.
5. Instale a tampa e aperte o parafuso.

LIMPEZA E MANUTENÇÃO

1. Antes da limpeza e manutenção, desligue a unidade.
- 2.º Utilize um pano macio e húmido para limpar a caixa, utilize um pouco de água com sabão para remover o pó teimoso. Não utilize gasolina, diluente ou outros solventes.
- 3.º Antes de guardar o ventilador, limpe-o bem, cubra-o com um saco de vinil e guarde-o num local seco.

 Este produto contém materiais recicláveis que estão em conformidade com as diretrizes WEEE. Não descarte este produto como lixo não selecionado. Entre em contato com o município local para obter um ponto de coleta para reciclagem.

TR Kullanım Kılavuzu

GÜVENLİK

- Güvenlik talimatlarını göz ardı ederek üretici hasardan sorumlu tutulamaz.
- Bu cihaz sadece evde ve yalnızca amaç doğrultusunda kullanılmalıdır.
- Tüm onarımlar yetkili bir kalifiye onarım servisi (*) tarafından yapılmalıdır.
- Cihazın kuru bir ortamda saklandığından emin olun.
- Cihazın voltajının evinizin ana voltajına uygun olup olmadığını kontrol edin. Anma gerilimi: AC230V 50Hz. Soket en az 16A veya 10 A yavaş korumalı olmalıdır.
- Bu cihaz elektromanyetik alanlarla (EMF) ilgili tüm standartlara uygundur. Düzgün ve bu kullanım kılavuzundaki talimatlara göre kullanılırsa, cihazın günümüzde mevcut olan bilimsel kanıtlara göre kullanımını güvenilir.
- Elektrik çarpmasına karşı kendinizi korumak için, kabloyu, fişi veya cihazı suya veya başka bir sıvıya batırmayın.
- Bu cihazı hasarlı bir kablo veya fişle veya cihazda arıza varsa herhangi bir şekilde hasar görmüşse kullanmayın. Bir tehlikeyi önlemek için, hasarlı bir kablounu veya fişin yetkili bir uzman onarım servisi (*) ile değiştirilmelidir. Bu cihazı kendiniz onarmayın.
- Bu cihazı doğrudan ısı kaynaklarının yakınında kullanmayın.
- Bu cihazı açık havada kullanmayın.
- Çocuklar, cihazla oynamalarını sağlamak için gözetim altında tutulmalıdır.
- Cihazı ve kablounu 8 yaşından küçük çocukların erişiminden uzak tutun.
- Cihaz, 8 yaşından büyük çocuklar ve fiziksel, duyuval veya zihinsel yetenekleri düşük olan veya cihazın güvenli bir şekilde kullanılmasıyla ilgili denetim veya talimat verilmişse deneyim ve bilgi eksikliği olan kişiler tarafından kullanılabilir. tehlikeler. Çocuklar cihazla oynamamalıdır. Temizlik ve kullanıcı bakımı 8 yaşından büyük ve gözetim altında olmadıkça çocuklar tarafından yapılmamalıdır.
- * Yetkili kalifiye onarım servisi: üreticinin veya ithalatçının satış sonrası departmanı veya tüm tehlikeleri önlemek için bu tür onarımları

yapmaya yetkili, onaylı ve yetkili herhangi bir kişi. Her durumda, cihazı bu onarım servisine iade etmelisiniz.

CIHAZ GÜVENLİĞİ:

Doğru monte edildiğinden emin olun. Aksi takdirde cihaz garanti dışı kalacaktır. Cihazı güneş altında kullanmayın. Sarsılmaz ve sabit zeminde kullanın. Cihaz çalырkřen yüzünüzü veya saçınızı pervanelere yaklaştırmayın.

Kontrol Paneli;

- 1.Yeşil LED çalışma göstergesi
2. Salınım kontrol kilidi
3. Zamanlayıcı anahtar
- 4.USB soketi
5. Kırmızı LED şarj göstergesi
6. Kademesiz hız anahtarı
- 7.LED anahtarı
- 8.DC soketi

Parça Tanımları

- 1.Kolu
- 2.Arka kapak
- 3.İzgaranın sabit halkası
- 4.Fan bıçağı
- 5.Bıçağın sabit düğmesi
6. Büyük sabit halka
- 7.Ön kapak
8. Koruma kapağı
- 9.Pil
- 10.Pil kapağı

Ürününüzü kullandığınız için teşekkür ederiz, lütfen ilk kullanımdan önce kullanım kılavuzunu dikkatlice okuyunuz.

İLK KULLANIMDAN ÖNCE

- Cihazı ve aksesuarları kutusundan çıkarm. Çıkartmaları, koruyucu folyoyu veya plastiği cihazdan çıkarm.

DIKKAT

- 1.Lütfen bu talimatları okuyunilk kullanımdan önce.
- 2.Cihaz üzerinde belirtilen voltajın şebeke voltajına uygun olduğundan emin olunuz.
- 3.Led söndüğünde ürünü şarj ediniz.
- 4.Cihazı kullanmadığımız zamanlarda bile en az 3 ayda bir kez 10 saat şarj edin.
5. Kullanmadığımız zamanlarda fan anahtarını KAPALI konumunda tutunuz.
6. Uygun çalışma ortamı nem seviyesi 0°C-40°C'dir.
- 7.Suda veya nemli ortamda kullanmaktan kaçınmız.

NASIL ŞARJ EDİLİR

- 1.Cihaz üzerinde belirtilen voltajın şebeke voltajına uygun olduğundan emin olunuz.
2. Kabloyu AC prizine takın.
- 3.Kırmızı gösterge pilin şarj olduğunu gösterir.
4. Pilin şarj edilmesi sırasında hafif bir ısınma yaşanması normal bir durumdur.

MONTAJ

1. Şasıyi şekilde(1) gösterilen şekilde yerleştirin. Ana gövde şekilde gösterilen yödedir. Sağdaki montaj ve kilitleme, soldaki gevşetme ve sökme işlemidir.
2. Şekil (2) gibi montajını yaptıktan sonra, şaşenin arkasına doğru çevirin, plastik somunu sola doğru kilitleyin ve sağa doğru gevsetin.
3. Şekilde(3) görüldüğü gibi fan başlığını ve kolonu monte edin ve ürünle birlikte gelen iki vidayı sıkın.

KULLANIM

1. Güç kaynağının ürünün derecesiyle uyumlu olduğundan emin olun.
2. Güç kaynağını bağlayın, şarj göstergesi yeşil yanıyorsa, fan çalışabilir.
4. Düşmesini önlemek için fanın düz ve sabit bir yüzeye yerleştirildiğinden emin olun.
5. Fani hareket ettirmeden önce bağlantısını kesin.
- +: Fan hızı artışı
- : Fan hızının azalması
- 0,5H: 0,5saat zamanlayıcı
- LED: LED ışığını açın veya kapatın
- Salınım kontrol kilidi
- PİL NASIL DEĞİŞTİRİLİR**
- 1.Pil kapağındaki sabitleme vidasını gevşetin.
2. PİL kapağını çıkarm.
3. Akü terminalini çekip eski aküyü çıkarm.
- 4.Yeni pili takın ve kırmızı kabloyu, siyah kabloyu sırasıyla bağlayın.
5. Kapağı takın ve vidayı sıkın.

TEMİZLİK VE BAKIM

1. Temizliğe başlamadan ve bakımdan önce cihazın fişini prizden çekin.
2. Muhafazayı temizlemek için yumuşak nemli bir bez kullanın, inatçı tozları temizlemek için biraz sabunlu su kullanın. Benzin, tiner veya başka solventler kullanmayın.
3. Fani saklamadan önce iyice temizleyin, vinil bir torba ile örtün ve kuru bir yerde saklayın.

 Bu ürün, AEEE yönergelerine uygun geri dönüştürülebilir malzemeler içerir. Bu ürünü simfandılmamış atık olarak atmayın. Lütfen geri dönüşüm toplama noktası için yerel belediyenize başvurun.

HR Upute Za Upotrebu

SIGURNOST

- Proizvođač se ne može smatrati odgovornim za štetu nastalu nepoštivanjem sigurnosnih uputa.
- Ovaj uređaj se smije koristiti samo u kući i samo za njegovu namjenu.
- Sve popravke mora izvršiti ovlašteni kvalificirani servis (*).
- Osigurajte da je uređaj pohranjen u suhom okruženju.
- Provjerite odgovara li napon uređaja naponu električne mreže u vašem domu. Nazivni napon: AC230V 50Hz. Utičnica mora biti zaštićena najmanje 16A ili 10A spore struje.
- Ovaj uređaj je u skladu sa svim standardima koji se odnose na elektromagnetska polja (EMF). Ako se pravilno koristi iu skladu s uputama u ovom korisničkom priručniku, uređaj je siguran za korištenje prema znanstvenim dokazima koji su danas dostupni.
- Kako biste se zaštitili od strujnog udara, nemojte uranjati kabel, utikač ili uređaj u vodu ili bilo koju drugu tekućinu.
- Nemojte koristiti ovaj uređaj s oštećenim kablom ili utikačem ili ako je uređaj neispravan ili oštećen na bilo koji način. Kako bi se izbjegla opasnost, oštećeni kabel

ili utikač mora zamijeniti ovlašten stručni servis (*). Nemojte sami popravljati ovaj uređaj. Ne koristite ovaj uređaj u blizini izravnih izvora topline.

- Ne koristite ovaj uređaj na otvorenom.
- Djecu treba nadzirati kako bi se osiguralo da se ne igraju s uređajem.
- Drižite uređaj i njegov kabel izvan dohvata djece mlađe od 8 godina.
- Aparat smiju koristiti djeca starija od 8 godina i osobe sa smanjenim fizičkim, osjetilnim ili mentalnim sposobnostima ili nedostatkom iskustva i znanja ako su pod nadzorom ili su ih podučili kako sigurno koristiti aparat. opasnosti. Djeca se ne smiju igrati s uređajem.
- Čišćenje i korisničko održavanje ne smiju obavljati djeca osim ako su starija od 8 godina i pod nadzorom.

* Ovlašteni kvalificirani servis za popravke: odjel proizvođača ili uvoznika nakon prodaje ili bilo koja osoba ovlaštena, odobrena i ovlaštena za obavljanje takvih popravaka kako bi se izbjegle sve opasnosti. U svakom slučaju, morate vratiti uređaj ovom servisu.

SIGURNOST PRIMJENE

Provjerite je li ispravno sastavljen. U suprotnom, uređaj će biti poništen iz jamstva. Nemojte koristiti uređaj na suncu. Koristite na čvrstoj i stabilnoj površini. Ne približavajte lice ili kosu ventilatorima dok uređaj radi.

Upravljačka ploča;

1. Zeleni LED indikator rada
2. Kontrolna brava zakretanja
3. Tajmer sklopka
4. USB utičnica
5. Crveni LED indikator punjenja
6. Prekidač brzine bez koraka
7. LED prekidač
8. DC utičnica

Opisi dijelova

1. Ručka
2. Stražnji poklopac
3. Fiksni prsten za roštilj
4. Lopatica ventilatora
5. Fiksni gumb oštrice
6. Veliki fiksni prsten
7. Prednji poklopac
8. Zaštitni poklopac

9. Baterija
10. Poklopac baterije

Zahvaljujemo što koristite naš proizvod, molimo pažljivo pročitatje korisničko priručnik prije prve uporabe.

PRVE PRVE UPOTREBE

- Izvadite uređaj i dodatke iz kutije. Uklonite sve naljepnice, zaštitnu foliju ili plastiku s uređaja.

PAŽNJA

1. Prije prve uporabe pročitatje ove upute.
2. Provjerite je li napon naveden na uređaju u skladu s naponom mreže.
3. Punite proizvod kada je LED isključen.
4. Punite uređaj 10 sati najmanje jednom svaka 3 mjeseca, čak i kada nije u upotrebi.
5. Drižite prekidač ventilatora u položaju OFF kada nije u uporabi.
6. Prikladna razina vlažnosti radnog okruženja je 0°C-40°C.
7. Izbjegavajte korištenje u vodi ili vlažnom okruženju.

KAKO SE PUNJI

1. Provjerite je li napon naveden na uređaju u skladu s naponom mreže.
2. Uključite kabel u AC utičnicu.
3. Crveni indikator označava da se baterija puni.
4. Normalno je da se baterija malo zagrije tijekom punjenja.

MONTAŽA

1. Postavite kućište kao što je prikazano na slici (1). Glavno tijelo je u smjeru prikazanom na slici. Montaža i zaključavanje desno, otpuštanje i demontaža lijevo.
2. Nakon sastavljanja kao na slici (2), okrenite ga prema stražnjem dijelu kućišta, zaključajte plastičnu maticu s lijeve strane i olabavite je s desne strane.
3. Kao što je prikazano na slici (3), sastavite glavu ventilatora i stup te zategnite dva vijka koja dolaze s proizvodom.

KORISTITI

1. Provjerite je li napajanje kompatibilno s oznakom proizvoda.
2. Spojite napajanje, ako indikator punjenja svijetli zeleno, ventilator može raditi.
4. Provjerite je li ventilator postavljen na ravnu i stabilnu površinu kako biste spriječili da padne.
5. Isključite ventilator prije pomicanja.
- +: Povećanje brzine ventilatora
- : Smanjenje brzine ventilatora
- 0,5 H: mjerica vremena od 0,5 sati
- LED: Uključite ili isključite LED svjetlo

Zaključavanje kontrole Juljanja

KAKO ZAMJENITI BATERIJU

1. Otpustite pričvrsni vijak na poklopcu baterije.
2. Uklonite poklopac baterije.
3. Izvucite terminal baterije i uklonite staru bateriju.
4. Instalirajte novu bateriju i redom povežite crvenu i crnu žicu.
5. Postavite poklopac i zategnite vijak.

ČIŠĆENJE I ODRŽAVANJE

1. Prije čišćenja i održavanja, isključite jedinicu iz struje.
2. Koristite mekanu vlažnu krpu za čišćenje kućišta, upotrijebite malo sapunike za uklanjanje tvrdokome prašine. nemojte koristite benzin, razjedivač ili druga otapala.
3. Prije pohranjivanja ventilatora temeljito ga očistite, prekritje vinilnom vrećom i pohranite na suho mjesto.

 Ovaj proizvod sadrži materijale koji se mogu reciklirati i koji su u skladu sa smjericama WEEE. Nemojte odlagati ovaj proizvod kao nerazvrstani otpad. Obratite se lokalnoj općini za sabirno mjesto za recikliranje.