

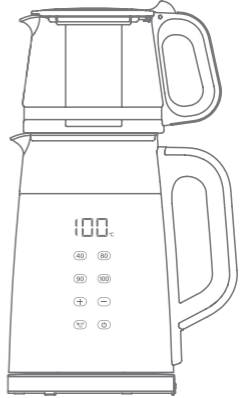

KTM-2919



Kullanım Kılavuzu | **TR**
User Manual | **EN**
Mode D'emploi | **FR**
دليل المستخدم | **AR**



TR | Öncelikle markamızı tercih ettiğiniz için teşekkür ederiz. Lütfen cihazınızı kullanmadan önce bu kılavuzu dikkatlice okuyun. İleride gerekebileceği için kılavuzu saklayın. Bu cihaz, kılavuzda verilen güvenli kullanım talimatlarını iyi anlayan kişiler tarafından kullanılmalıdır. Garanti şartları bilgilendirmesi, paket içindeki garanti belgesinde yer almaktadır. Cihazınızla birlikte sunulan dahili/sabit pil kullanıcı hatasına bağlı arızalar sonucu (düşme, darbe, sıvı teması), yüksek ısıya maruz bırakma, kalitesiz/yan sanayi şarj adaptörleri (voltaj uyumsuzluğu) kullanımı sonucu oluşan arızalar garanti kapsamı dışında kalır. Enerji tüketimi açısından verimli kullanımı için cihaz kullanım sonra fişden çekilmeli, pilli ise pilleri çıkarılmalı veya dahili pile sahipse şarj da bırakılmamalıdır.

EN | First of all, thank you for choosing our brand. Please read this manual carefully before using your device. Keep the manual for future reference. This device should only be used by individuals who fully understand the safety instructions provided in this manual. Commercial use or use outside of its intended purpose will void the warranty. Information on warranty terms is included in the warranty certificate inside the package. The warranty does not cover malfunctions caused by user error (dropping, impact, liquid contact), exposure to high heat, or use of low-quality/aftermarket charging adapters (voltage incompatibility) for the internal/fixed battery supplied with your device. For energy-efficient use, the device should be unplugged after use, the batteries should be removed if it has a built-in battery, or it should not be left charging if it has an internal battery.

FR | Tout d'abord, merci d'avoir choisi notre marque. Veuillez lire attentivement ce manuel avant d'utiliser votre appareil. Conservez-le pour toute consultation ultérieure. Cet appareil est réservé aux personnes qui comprennent parfaitement les consignes de sécurité fournies dans ce manuel. Toute utilisation commerciale ou non conforme à sa destination annulera la garantie. Les conditions de garantie sont détaillées dans le certificat de garantie inclus dans l'emballage. La garantie ne couvre pas les dysfonctionnements causés par une erreur d'utilisation (chute, choc, contact avec un liquide), une exposition à une chaleur excessive ou l'utilisation d'adaptateurs de charge de mauvaise qualité ou non compatibles (incompatibilité de tension) pour la batterie interne fournie avec votre appareil. Pour une consommation d'énergie optimale, débranchez l'appareil après utilisation, retirez les piles s'il en possède une intégrée et ne le laissez pas en charge s'il possède une batterie interne.

أولاً، نشكركم لاختياركم علامتنا التجارية. يرجى قراءة هذا الدليل بعناية قبل استخدام الجهاز. احتفظوا بالدليل للرجوع إليه مستقبلاً. يجب استخدام هذا الجهاز فقط من قبل الأفراد الذين يفهمون تماماً تعليمات السلامة الواردة في هذا الدليل. الاستخدام التجاري أو الاستخدام خارج نطاق الغرض المخصص له يُبطل الضمان. معلومات شروط الضمان موجودة في شهادة الضمان داخل العبوة. لا يغطي الضمان الأعطال الناتجة عن خطأ المستخدم (السقوط، الصدمات، ملامسة السوائل)، أو التعرض لدرجات حرارة عالية، أو استخدام محولات شحن رديئة الجودة/غير أصلية (عدم توافق الجهد) للبطارية الداخلية/الثابتة المرفقة مع الجهاز. لترشيد استهلاك الطاقة، يجب فصل الجهاز عن الكهرباء بعد الاستخدام، وإزالة البطاريات إن وجدت، أو عدم تركه قيد الشحن إن وجدت.

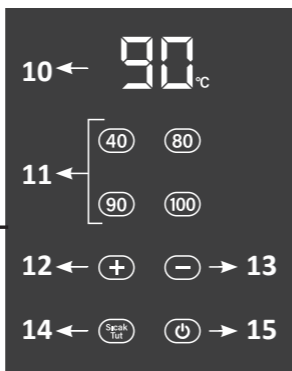
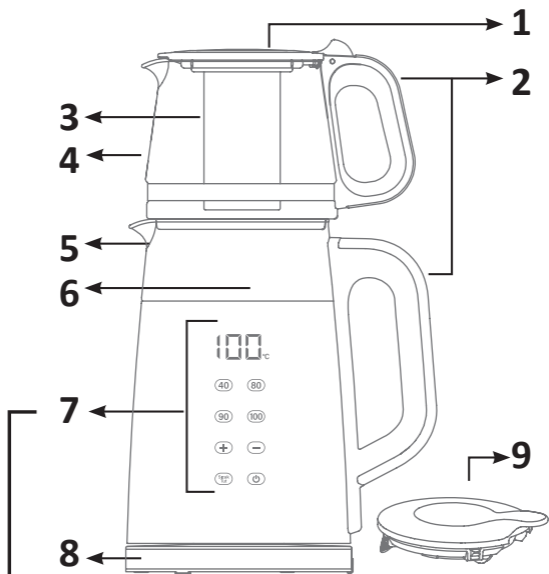

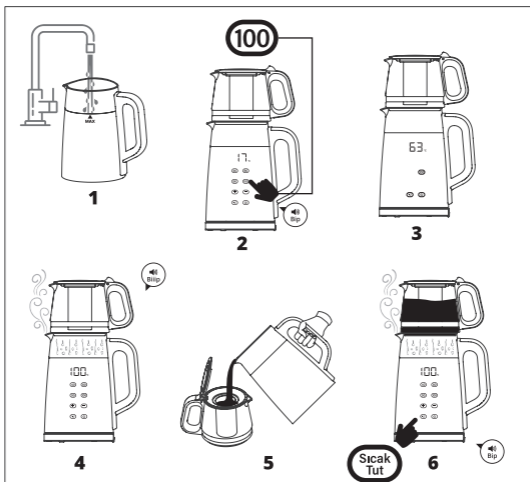
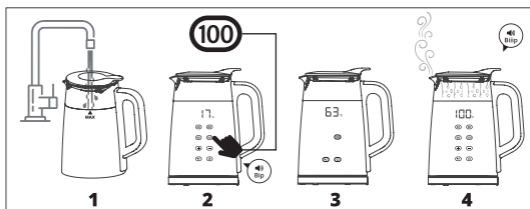

ÇAY MAKİNESİ

GÜVENLİK TALİMATLARI

KULLANIM GÜVENLİĞİNE İLİŞKİN ÖNEMLİ TALİMATLARI LÜTFEN DİKKATLİCE OKUYUN VE İLERİDE BAŞVURMAK İÇİN SAKLAYIN!

Bu kullanım kılavuzundaki talimatlara uyulmaması sonucunda ortaya çıkabilecek her türlü hasar ve cihazın yetkili servisleri dışında farklı bir yerde tamir ettirilmesi veya cihazın amacına uygun olmayan bir şekilde kullanılması durumunda, üretici/ithalatçı firma sorumluluk kabul etmez. Bu ürün, ev tipi kullanım için tasarlanmıştır. İş yeri ve sanayi tipi kullanıma uygun değildir. Aksi kullanım sonucu üründe oluşan herhangi bir arıza durumunda, yetkili servislerimiz garanti kapsamı dışında hizmet verecektir.

- Güç kablosu hasarlıysa, bir tehlikeyi önlemek için üretici, yetkili servis veya benzer nitelikli kişiler tarafından değiştirilmelidir.
- Cihazı asla kablosundan çekerek hareket ettirmeyin ve kablonun dolaşmayacağından emin olun.
- Bu cihaz yalnızca evde ve sadece üretildiği amaç için kullanılmalıdır.
- Elektrik çarpmasına karşı kendinizi korumak için kabloyu, fişi veya cihazı suya veya başka bir sıvıya batırmayın.
- Cihaz sadece topraklı bir prize bağlanmalıdır. Fişi prize takmadan önce cihazın üzerinde belirtilen voltajın yerel şebeke voltajına uygun olduğundan emin olun.

ÇOCUK GÜVENLİĞİ:

Çocuklar cihazla oynamamalıdır. Tüm ambalaj malzemelerini çocuklardan uzak tutunuz, boğulma sonucu ölüme sebebiyet verebilir. Bu cihaz 8 yaşından küçük çocuklar tarafından kullanılmamalıdır. Bu cihaz, 8 yaşından büyük çocuklar ve fiziksel, duyuşsal veya zihinsel yetenekleri kısıtlı veya deneyim ve bilgi eksikliği olan kişiler tarafından ancak gözetim altında olmaları veya cihazın güvenli bir şekilde kullanılmasıyla ilgili tehlikeleri ve talimatları anlamaları halinde kullanılabilir. Cihazı ve kablosunu 8 yaşından küçük çocukların erişemeyeceği bir yerde saklayın. Temizlik ve bakım, 8 yaşından büyük ve gözetim altında olmadıkça çocuklar tarafından yapılmamalıdır.

CİHAZ GÜVENLİĞİ:

- Açık hava kullanıma uygun değildir. Toz, kir veya yağmurdan olumsuz etkilenebilir. Cihazı suya daldırmayınız, yağmur ya da rutubetten koruyunuz.
- Kullanıcı, cihaz çalışırken gözetim altında tutmalıdır.
- Cihaz gözetimsiz bırakılacaksa veya temizlik yapılacaksa önce cihazı kapatın, soğumasını bekleyin ve elektrik bağlantısını kesin.
- Su ısıtıcısının çocukların ulaşamayacağı sert ve düz bir zeminde kullanıldığından emin olun; böylece ısıtıcının ters dönerek kişilere zarar vermesini önlemiş olursunuz. Cihazla oynamadıklarından emin olmak için çocuklar gözetim altında tutulmalıdır.
- Daima kaynar suyu yavaşça ve dikkatlice boşaltmaya özen gösterin; su ısıtıcısını hızlıca boşaltmaktan kaçının. İçinde sıcak su olan cihazı taşıırken çok dikkatli olunmalıdır. Yaranmaya sebep olabilir.
- Su kaynatırken, suyun kaynama esnasında veya cihaz kapatıldıktan hemen sonra su ısıtıcısının ağzından çıkan buharla temastan kaçının. Yaranmaya sebep olabilir.
- Su ısıtıcısı yalnızca yanında verilen güç ünitesi tabanı ile birlikte kullanılabilir.
- Demlik kulbu, su ısıtıcıdan çıkan buharın doğrudan kulptan uzağa gideceği şekilde konumlandırın.
- Gıda ile doğrudan temas ettiği için bu cihazı her zaman temiz tutmak kesinlikle gereklidir.

DİKKAT: Su ısıtıcısının aşırı doldurulması durumunda, kaynayan su dışarı taşabilir. Yaralanmalara neden olabilir.



- **DİKKAT:** Kullanım sırasında yüzey ısınabilir. Yaralanmalara neden olabilir.



PARÇA TANIMLARI

1. Demlik kapağı
2. Tutma kolu
3. Filtre
4. Demlik
5. Su ısıtıcı gövdesi
6. Maksimum su göstergesi
7. Dijital kontrol paneli
8. Güç ünitesi tabanı
9. Su ısıtıcı kapağı
10. Dijital derece göstergesi
11. Hazır programlar
12. Isı ayarı yükseltme
13. Isı ayarı düşürme
14. Sıcak tutma fonksiyonu
15. Açma/kapama düğmesi

İLK KULLANIMDAN ÖNCE

• Cihazı ve aksesuarları kutudan çıkarın. Aksesuarların ve aparatların tam olduğundan emin olunuz. Kutuda eksik parça var ise, en yakın yetkili servis veya üretici firmaya başvurunuz. Cihaz üstündeki koruyucu folyoyu veya plastik poşetleri çıkarın. (Boğulma riskini engellemek için çocuklardan ve bebeklerden uzak tutunuz.) Kullanmadan önce nemli bir bez ile dış yüzeyini, temiz su ile içini temizleyin. Su ısıtıcısını ilk defa kullanıyorsanız suyla doldurup iki kere kaynatın, sonra boşaltın. İlk çalışmada geçici bir koku oluşabilir ve bu normaldir. Sonra kullanımlarda bu olmayacaktır.

• Cihazı sağlam, düz bir yüzeye yerleştirin ve etrafında en az 10 cm'lik boş mesafe bırakın. Bu cihaz kabin içine kullanım veya dış mekan kullanımı için uygun değildir.

• Cihazı fişe takmadan önce, cihazda belirtilen voltajın yerel voltajla eşleştiğinden emin olun.

UYARI: Cihaz prize takılıyken kesinlikle temizlik yapmayın. Dış yüzeyine veya güç ünitesi tabanını su temasından koruyun.

CİHAZIN KULLANIMI

Cihazınızın enerji iletim tabanı altına sarılı bulunan güç kablosu ve fişi yeterli miktarda açarak topraklı bir prize takınız.

1. Su ısıtıcına, su doldurmak için gövdeyi güç ünitesi tabanından çıkarın, maksimum seviyeye kadar içme suyu doldurun. Isıtıcıyı daima minimum (0,5L) ve maksimum (1,7L) işaretleri arasında doldurun. Çok az su koymanız durumunda ısıtıcı su kaynamadan kapanacaktır.

NOT: Su ısıtıcısına maksimum düzeyin üzerinde su doldurmayın çünkü bu durumda kaynarken ısıtıcının ağzından su dökülebilir. Cihazın bozulmasına veya yaralanmaya sebep olabilir.

2. Isıtıcıyı güç ünitesi tabanı üzerine yerleştirin.

3. Fişi bir elektrik prizine takın. Fişi taktığınız anda dijital ekran ve dokunmatik tuşlar ışıklı olarak belirecektir. Hazır ayarlar arasından seçiminizi yapın. İşlem direkt başlayacaktır. İşlemi iptal etmek için güç tuşuna 5 saniye basılı tutun. Su kaynadıktan sonra sıcak tutma fonksiyonuna dokunarak aktif hale getirebilirsiniz. 100°- 40° derece arasında +/- tuşları ile de ayar yapabilirsiniz.

4. Su ısıtıcını altlıktan kaldırarak suyu demliğe boşaltın.

5. Demleme süresi çay veya bitki çayı cinsine göre değişebilir. (Çay için tavsiye edilen ortalama süre 20-30dk. arasındadır.)

NOT: Kaynar su yanıklara yol açabileceğinden ısıtıcınızdan suyu boşaltırken dikkatli olun; ayrıca, ısıtıcıdaki su sıcakken kapağı açmayın.

TEMİZLİK VE BAKIM

Temizlemeden önce daima cihazın fişini çekin. Isıtıcıyı veya kablosunu asla suya batırmayın veya bu parçaların nemle temas etmesine izin vermeyin. Her kullanımdan sonra su ile durulayın ve su ısıtıcısı ve tabanı düzenli olarak nemli bir bezle silin. Çay filtresini çemberinden çıkarın ve diğer cam ürünlerinde olduğu gibi demliği temizleyin. Çay filtresini elinizle veya bulaşık makinesinde yıkayabilirsiniz.

Cihaz kaynama noktasına ulaşmadan otomatik olarak kapanıyorsa, kireçten temizlenmesi gerektiğini gösterir. Su ısıtıcısının içerisine 1/3 oranında sirke, bir çay kaşığı limon tuzu, 2/3 oranında su karışımı ilave ediniz. 2 ya da 3 kez kaynattıktan sonra dökünüz. Kireçten temizleme işlemini gerçekleştirdikten sonra, cihazı 1-2 kez temiz su ile kaynatınız. Daha sonra kaynayan suyu

bořaltınız. Cihaz ierisindeki kirecin dzeneli olarak temizlenmesini tavsiye ederiz. Kireci temizlemek iin sadece beyaz sirke kullanın, dięer rnler cihaza zarar verebilir.

SORUN GİDERME: Mřteri hizmetlerini arabilirsiniz. İletişim bilgileri bu belgenin arka kapaęındadır. Aramadan nce ltfen model numarasını yanınızda hazır bulundurunuz. Bu bilgileri cihaz altındaki etiket zerinde bulabilirsiniz.

TEKNİK BİLGİLER

G : 1850-2200 Watt

Voltaj : AC220-240V, 50/60Hz

Su Isıtıcısı Max. Kapasitesi : 1.7 Litre

Su Isıtıcısı Min. Kapasites : 0.5 Litre

Demlik Kapasitesi : 1 Litre

Koruma Sınıfı : I

Kullanım mr : 7 Yıl

Not: rnn zerinde bulunan iřaretlemeleler veya rnle birlikte verilen dięer basılı dkmanlarda beyan edilen deęerler, ilgili standartlara gre laboratuvar ortamında elde edilen deęerlerdir. Bu deęerler, rnn kullanım ve ortam řartlarına gre deęiřebilir.



Bu sembol, bu ürünün diğer evsel atıklarla birlikte atılmaması gerektiğini gösterir. Bu ürün, WEEE (Atık Elektrikli ve Elektronik Ekipman) yönergelerine uygun olarak, ambalaj dahil geri dönüştürülebilir malzemeler içermektedir. Bu ürünü sınıflandırılmamış atık olarak atmayın. Geri dönüşüm toplama noktası için lütfen yerel belediyenizle iletişime geçin. Cihazda pil varsa, çıkarın ve teslim edin. Şarj edilebilir dahili piller (lityum iyon, nikel kadmiyum vb.) çevre yönetmeliklerine göre "tehlikeli atık" olarak sınıflandırılır ve evsel atıklardan ayrı olarak toplanmalıdır. Eski ürünlerin doğru şekilde atılması, çevre ve insan sağlığı üzerindeki olumsuz etkileri önlemeye yardımcı olur.

TEA MAKER

SAFETY INSTRUCTIONS

PLEASE READ THESE IMPORTANT INSTRUCTIONS REGARDING SAFETY OF USE CAREFULLY AND KEEP THEM FOR FUTURE REFERENCE!

The manufacturer/importer company accepts no responsibility for any damage that may occur as a result of failure to follow the instructions in this user manual, or for repairs to be carried out at a location other than authorized service centers, or for improper use of the device. This product is designed for household use. It is not suitable for workplace or industrial use. In case of any malfunction resulting from improper use, our authorized service centers will provide service outside the warranty period.

- If the power cord is damaged, it must be replaced by the manufacturer, authorized service center, or similarly qualified persons to prevent a hazard.
- Never move the device by pulling on the cord and ensure that the cord is not tangled.
- This device should only be used at home and only for the purpose for which it was manufactured.
- To protect yourself from electric shock, do not immerse the cord, plug, or appliance in water or any other liquid.
- The appliance must only be connected to a grounded outlet. Before plugging in, ensure that the voltage indicated on the appliance matches the local mains voltage.

CHILD SAFETY:

Children should not play with the appliance. Keep all packaging materials away from children, as they may cause death by suffocation. This appliance should not be used by children under 8 years of age. This appliance may only be used by children over 8 years of age and persons with reduced physical, sensory or mental capabilities or lack of experience and knowledge if they are supervised or understand the dangers and instructions regarding the safe use of the appliance. Keep the appliance and its cord out of reach of children under 8 years of age. Cleaning and maintenance should not be

performed by children over 8 years of age unless supervised.

APPLICATION SAFETY:

- Not suitable for outdoor use. May be adversely affected by dust, dirt or rain. Do not immerse the appliance in water, protect it from rain or moisture.
- The user must supervise the appliance while it is operating.
- If the appliance is to be left unattended or cleaned, switch it off, allow it to cool, and disconnect the power supply.
- Ensure the kettle is used on a hard, flat surface out of reach of children; this will prevent the kettle from tipping over and causing injury. Children should be supervised to ensure they do not play with the appliance.
- Always pour boiling water slowly and carefully; avoid emptying the kettle quickly. Exercise extreme caution when carrying the appliance with hot water inside. It may cause injury.
- Avoid contact with the steam coming from the kettle spout while boiling water or immediately after the appliance has been switched off. It may cause injury.
- The kettle can only be used with the power unit base provided.
- Position the handle so that the steam from the kettle goes away from the handle.
- It is absolutely essential to keep this appliance clean at all times as it comes into direct contact with food. CAUTION: Overfilling the kettle may cause boiling water to overflow. This could cause injury.



- WARNING: The surface may become hot during use. May cause injury.

PART DESCRIPTIONS

1. Kettle lid
2. Handle
3. Filter
4. Kettle
5. Water heater body
6. Maximum water level indicator
7. Digital control panel

8. Power unit base
9. Water heater lid
10. Digital temperature display
11. Preset programs
12. Heat setting increase
13. Heat setting decrease
14. Keep warm function
15. On/off switch

BEFORE FIRST USE

- Remove the appliance and accessories from the box. Make sure that all accessories and attachments are complete. If there are any missing parts in the box, contact the nearest authorized service center or manufacturer. Remove the protective foil or plastic bags from the appliance. (Keep away from children and babies to prevent the risk of suffocation.) Before use, clean the outer surface with a damp cloth and the inside with clean water. If you are using the water heater for the first time, fill it with water and boil it twice, then empty it. A temporary odor may occur during the first use, and this is normal. This will not occur in subsequent uses.
- Place the appliance on a stable, flat surface and leave at least 10 cm of space around it. This appliance is not suitable for indoor or outdoor use. • Before plugging in the appliance, make sure that the voltage specified on the appliance matches the local voltage. **WARNING:** Never clean the appliance while it is plugged in. Protect the outer surface or the base of the power unit from water contact.

DEVICE USAGE

Unwind the power cord and plug, which are wrapped around the power base of your device, and plug it into a grounded outlet.

1. To fill the water heater with water, remove the body from the power unit base and fill with drinking water up to the maximum level. Always fill the heater between the minimum (0.5L) and maximum (1.7L) markings. If you put too little water, the heater will switch off before the water boils.

NOTE: Do not fill the water heater with water above the maximum level, as

this may cause water to spill out of the heater while boiling. This may cause damage to the device or injury.

2. Place the heater on the power unit base.

3. Plug the power cord into an electrical outlet. The digital display and touch buttons will light up as soon as you plug it in. Select your desired setting from the preset options. The process will start immediately. To cancel the process, press and hold the power button for 5 seconds. After the water boils, you can activate the keep-warm function by touching it. You can also adjust the temperature between 100° and 40° using the +/- buttons.

4. Lift the kettle from its base and pour the water into the teapot.

5. Brewing time may vary depending on the type of tea or herbal tea. (The recommended average time for tea is between 20-30 minutes.)

NOTE: Be careful when pouring water from your kettle as boiling water can cause burns; also, do not open the lid while the water in the kettle is hot.

CLEANING AND MAINTENANCE

Always unplug the appliance before cleaning. Never immerse the kettle or its cord in water or allow these parts to come into contact with moisture. Rinse with water after each use and wipe the kettle and base regularly with a damp cloth. Remove the tea filter from its ring and clean the teapot as you would other glassware. You can wash the tea filter by hand or in the dishwasher.

If the appliance switches off automatically before reaching boiling point, it indicates that it needs descaling. Add a mixture of 1/3 vinegar, one teaspoon of citric acid, and 2/3 water to the kettle. After boiling 2 or 3 times, pour out the water. After performing the descaling process, boil the appliance 1-2 times with clean water. Then pour out the boiled water. We recommend regularly cleaning the limescale inside the appliance. Use only white vinegar to clean limescale; other products may damage the appliance.

TECHNICAL INFORMATION

Power: 1850-2200 Watts

Voltage: AC220-240V, 50/60Hz

Water Heater Max. Capacity: 1.7 Liters

Water Heater Min. Capacity: 0.5 Liters

Teapot Capacity: 1 Liter

Protection Class: I

Lifespan: 7 Years

Note: The values stated on the product markings or in other printed documents provided with the product are values obtained in a laboratory environment according to relevant standards. These values may vary depending on the usage and environmental conditions of the product.



This symbol indicates that this product should not be disposed of with other household waste. This product contains recyclable materials, including packaging, in accordance with WEEE (Waste Electrical and Electronic Equipment) guidelines. Do not dispose of this product as unsorted waste. Please contact your local municipality for a recycling collection point. If the device has a battery, remove and dispose of it. Rechargeable internal batteries (lithium-ion, nickel-cadmium, etc.) are classified as "hazardous waste" according to environmental regulations and must be collected separately from household waste. Proper disposal of old products helps prevent negative impacts on the environment and human health.

THÉIÈRE

CONSIGNES DE SÉCURITÉ

VEUILLEZ LIRE ATTENTIVEMENT CES CONSIGNES IMPORTANTES RELATIVES À LA SÉCURITÉ D'UTILISATION ET LES CONSERVER POUR CONSULTATION ULTÉRIEURE !

Le fabricant/importateur décline toute responsabilité en cas de dommages pouvant survenir suite au non-respect des instructions de ce manuel d'utilisation, à des réparations effectuées ailleurs que dans un centre de service agréé, ou à une utilisation inappropriée de l'appareil. Ce produit est conçu pour un usage domestique. Il n'est pas adapté à un usage professionnel ou industriel. En cas de dysfonctionnement dû à une utilisation inappropriée, nos centres de service agréés assureront la réparation hors période de garantie.

- Si le cordon d'alimentation est endommagé, il doit être remplacé par le fabricant, un centre de service agréé ou une personne qualifiée afin de prévenir tout danger.
- Ne déplacez jamais l'appareil en tirant sur le cordon et assurez-vous que celui-ci n'est pas emmêlé.
 - Cet appareil doit être utilisé uniquement à domicile et conformément à sa destination.
 - Pour vous protéger contre les risques d'électrocution, ne plongez pas le cordon, la fiche ou l'appareil dans l'eau ou tout autre liquide.
 - L'appareil doit être branché uniquement sur une prise de courant mise à la terre. Avant de le brancher, assurez-vous que la tension indiquée sur l'appareil correspond à la tension du réseau électrique local.

SÉCURITÉ ENFANTS :

Les enfants ne doivent pas jouer avec l'appareil. Gardez tous les matériaux d'emballage hors de portée des enfants, car ils peuvent provoquer la mort par suffocation. Cet appareil ne doit pas être utilisé par des enfants de moins de 8 ans. Cet appareil peut être utilisé par des enfants de plus de 8 ans et

des personnes ayant des capacités physiques, sensorielles ou mentales réduites ou un manque d'expérience et de connaissances uniquement sous la surveillance d'un adulte ou après avoir compris les dangers et les consignes de sécurité. Gardez l'appareil et son cordon hors de portée des enfants de moins de 8 ans. Le nettoyage et l'entretien ne doivent pas être effectués par des enfants de plus de 8 ans sans surveillance.

SÉCURITÉ D'UTILISATION :

- Ne convient pas à une utilisation en extérieur. Peut être endommagé par la poussière, la saleté ou la pluie. Ne plongez pas l'appareil dans l'eau, protégez-le de la pluie et de l'humidité.
- L'utilisateur doit surveiller l'appareil pendant son fonctionnement.
- Si l'appareil doit être laissé sans surveillance ou nettoyé, éteignez-le, laissez-le refroidir et débranchez-le.
- Veillez à utiliser la bouilloire sur une surface dure et plane, hors de portée des enfants ; cela évitera qu'elle ne se renverse et ne provoque des blessures. Les enfants doivent être surveillés afin de s'assurer qu'ils ne jouent pas avec l'appareil.
- Versez toujours l'eau bouillante lentement et avec précaution ; évitez de vider la bouilloire rapidement. Faites preuve d'une extrême prudence lorsque vous transportez l'appareil contenant de l'eau chaude. Cela pourrait provoquer des brûlures.
- Évitez tout contact avec la vapeur qui s'échappe du bec verseur de la bouilloire pendant l'ébullition ou immédiatement après l'arrêt de l'appareil. Cela pourrait provoquer des brûlures.
- La bouilloire ne peut être utilisée qu'avec le socle fourni.
- Positionnez la poignée de manière à ce que la vapeur de la bouilloire s'éloigne de celle-ci.

- Il est absolument essentiel de maintenir cet appareil propre en permanence, car il est en contact direct avec les aliments. ATTENTION : Un remplissage excessif de la bouilloire peut entraîner un débordement d'eau bouillante. Cela pourrait provoquer des brûlures.
- AVERTISSEMENT : La surface peut devenir chaude pendant l'utilisation. Risque de brûlures.

DESCRIPTION DES PIÈCES

1. Couvercle de la bouilloire
2. Poignée
3. Filtre
4. Bouilloire
5. Corps du chauffe-eau
6. Indicateur de niveau d'eau maximum
7. Panneau de commande numérique
8. Socle du bloc d'alimentation
9. Couvercle du chauffe-eau
10. Affichage numérique de la température
11. Programmes prééglés
12. Augmentation de la température
13. Diminution de la température
14. Fonction maintien au chaud
15. Interrupteur marche/arrêt

AVANT LA PREMIÈRE UTILISATION

- Sortez l'appareil et ses accessoires de l'emballage. Assurez-vous que tous les accessoires et fixations sont présents. S'il manque des pièces, contactez le centre de service agréé le plus proche ou le fabricant. Retirez le film protecteur ou les sacs en plastique de l'appareil. (Tenir hors de portée des enfants et des bébés pour éviter tout risque d'étouffement.) Avant utilisation, nettoyez la surface extérieure avec un chiffon humide et l'intérieur avec de l'eau claire. Si vous utilisez le chauffe-eau pour la première fois, remplissez-le d'eau et faites-la bouillir deux fois, puis videz-le. Une odeur temporaire

peut se dégager lors de la première utilisation ; ceci est normal. Elle ne se reproduira pas lors des utilisations suivantes. • Placez l'appareil sur une surface stable et plane, en laissant un espace d'au moins 10 cm autour. Cet appareil n'est pas conçu pour une utilisation intérieure ou extérieure. • Avant de brancher l'appareil, assurez-vous que la tension indiquée correspond à la tension locale. AVERTISSEMENT : Ne nettoyez jamais l'appareil lorsqu'il est branché. Protégez la surface extérieure et la base du bloc d'alimentation de tout contact avec l'eau.

UTILISATION DE L'APPAREIL

Déroulez le cordon d'alimentation et la fiche enroulés autour de la base de votre appareil, puis branchez-le à une prise de courant avec terre.

1. Pour remplir le chauffe-eau, retirez-le de sa base et remplissez-le d'eau potable jusqu'au niveau maximum. Ne dépassez jamais le niveau minimum (0,5 L) ni le niveau maximum (1,7 L). Si vous mettez trop peu d'eau, le chauffe-eau s'arrêtera avant l'ébullition.

REMARQUE : Ne remplissez pas le chauffe-eau au-delà du niveau maximum, car cela pourrait provoquer des débordements pendant l'ébullition. Cela pourrait endommager l'appareil ou vous blesser.

2. Placez le chauffe-eau sur sa base.

3. Branchez le cordon d'alimentation à une prise électrique. L'écran numérique et les boutons tactiles s'allument dès le branchement. Sélectionnez le programme souhaité parmi les options prédéfinies. Le processus démarre immédiatement. Pour l'annuler, maintenez le bouton marche/arrêt enfoncé pendant 5 secondes. Une fois l'eau à ébullition, vous pouvez activer la fonction maintien au chaud en appuyant dessus. Vous pouvez également régler la température entre 100 °C et 40 °C à l'aide des boutons +/-.

4. Soulevez la bouilloire de son socle et versez l'eau dans la théière.

5. Le temps d'infusion peut varier selon le type de thé ou de tisane. (Le temps d'infusion recommandé est de 20 à 30 minutes en moyenne.)

REMARQUE : Soyez prudent lorsque vous versez l'eau de votre bouilloire,

car l'eau bouillante peut provoquer des brûlures ; de plus, n'ouvrez pas le couvercle lorsque l'eau est chaude.

NETTOYAGE ET ENTRETIEN

Débranchez toujours l'appareil avant de le nettoyer. N'immergez jamais la bouilloire ni son cordon dans l'eau et évitez tout contact avec l'humidité. Rincez à l'eau après chaque utilisation et essuyez régulièrement la bouilloire et son socle avec un chiffon humide. Retirez le filtre à thé de son support et nettoyez la théière comme vous le feriez pour d'autres articles en verre. Vous pouvez laver le filtre à thé à la main ou au lave-vaisselle.

Si l'appareil s'arrête automatiquement avant l'ébullition, cela signifie qu'il a besoin d'être détartré. Ajoutez dans la bouilloire un mélange composé d'1/3 de vinaigre, d'une cuillère à café d'acide citrique et de 2/3 d'eau. Après avoir fait bouillir l'eau 2 ou 3 fois, videz-la. Une fois le détartrage effectué, faites bouillir l'appareil 1 à 2 fois avec de l'eau claire. Videz ensuite l'eau bouillante. Nous recommandons de détartrer régulièrement l'intérieur de l'appareil. Utilisez uniquement du vinaigre blanc pour le détartrage ; tout autre produit risque d'endommager l'appareil.

INFORMATIONS TECHNIQUES

Puissance : 1850-2200 watts

Tension : 220-240 V CA, 50/60 Hz

Capacité maximale du chauffe-eau : 1,7 litre

Capacité minimale du chauffe-eau : 0,5 litre

Capacité de la théière : 1 litre

Classe de protection : I

Durée de vie : 7 ans

Remarque : Les valeurs indiquées sur le produit ou dans les documents fournis sont des valeurs obtenues en laboratoire, conformément aux normes en vigueur. Ces valeurs peuvent varier en fonction de l'utilisation et des conditions environnementales du produit.



Ce symbole indique que ce produit ne doit pas être jeté avec les ordures ménagères. Ce produit contient des matériaux recyclables, y compris son emballage, conformément à la directive DEEE (Déchets d'équipements électriques et électroniques). Ne jetez pas ce produit avec les ordures ménagères non triées. Veuillez contacter votre mairie pour connaître les points de collecte. Si l'appareil contient une batterie, retirez-la et mettez-la au rebut. Les batteries internes rechargeables (lithium-ion, nickel-cadmium, etc.) sont considérées comme des « déchets dangereux » selon la réglementation environnementale et doivent être collectées séparément des ordures ménagères. Le recyclage approprié des appareils usagés contribue à prévenir les impacts négatifs sur l'environnement et la santé humaine.

صانعة الشاي تعليمات السلامة

يرجى قراءة هذه التعليمات المهمة المتعلقة بالسلامة بعناية والاحتفاظ بها للرجوع إليها مستقبلاً!

لا تتحمل الشركة المصنعة/المستوردة أي مسؤولية عن أي ضرر قد يحدث نتيجة عدم اتباع التعليمات الواردة في دليل المستخدم هذا، أو إجراء الإصلاحات في مكان غير مراكز الخدمة المعتمدة، أو سوء استخدام الجهاز. هذا المنتج مصمم للاستخدام المنزلي فقط، وهو غير مناسب للاستخدام في أماكن العمل أو في الصناعة. في حال حدوث أي عطل ناتج عن سوء الاستخدام، ستقدم مراكز الخدمة المعتمدة لدينا خدمة الصيانة خارج فترة الضمان.

• في حال تلف سلك الطاقة، يجب استبداله من قبل الشركة المصنعة أو مركز الخدمة المعتمد أو فنيين مؤهلين لتجنب أي خطر. • لا تحرك الجهاز أبداً عن طريق سحب السلك، وتأكد من عدم تشابكه. • يجب استخدام هذا الجهاز في المنزل فقط وللغرض الذي صُنِعَ من أجله. • لحماية نفسك من الصدمة الكهربائية، لا تغمر السلك أو القابس أو الجهاز في الماء أو أي سائل آخر. • يجب توصيل الجهاز بمأخذ كهربائي مؤرض فقط. قبل التوصيل، تأكد من أن الجهد الكهربائي الموضح على الجهاز يطابق جهد التيار الكهربائي المحلي.

سلامة الأطفال:

يجب ألا يلعب الأطفال بالجهاز. أبق جميع مواد التغليف بعيداً عن متناول الأطفال، فقد تسبب الاختناق. لا ينبغي استخدام هذا الجهاز من قبل الأطفال دون سن 8 سنوات. يُسمح باستخدام هذا الجهاز فقط للأطفال فوق سن 8 سنوات والأشخاص ذوي القدرات البدنية أو الحسية أو العقلية المحدودة أو الذين يفتقرون إلى الخبرة والمعرفة، بشرط أن يكونوا تحت إشراف الكبار أو يفهموا المخاطر وتعليمات الاستخدام الآمن للجهاز. أبق الجهاز وسلكه بعيداً عن متناول الأطفال دون سن 8 سنوات. لا ينبغي للأطفال فوق سن 8 سنوات القيام بأعمال التنظيف والصيانة إلا تحت إشراف الكبار.

سلامة الاستخدام:

• غير مناسب للاستخدام الخارجي. قد يتأثر سلباً بالغبار أو الأوساخ أو المطر. لا تغمر الجهاز في الماء، واحمه من المطر أو الرطوبة. • يجب على المستخدم مراقبة الجهاز أثناء تشغيله.

• في حال ترك الجهاز دون مراقبة أو تنظيفه، أطفئه واتركه يبرد، ثم افصل مصدر الطاقة. • تأكد من استخدام الغلاية على سطح صلب ومستو بعيداً عن متناول الأطفال؛ فهذا يمنعها من الانقلاب والتسبب في إصابات. يجب مراقبة الأطفال للتأكد من عدم عبثهم

بالجهاز. • اسكب الماء المغلي ببطء وحذر دائماً؛ تجنب إفراغ الغلاية بسرعة. توحّ الحذر الشديد عند حمل الجهاز وبيداخله ماء ساخن، فقد يُسبب ذلك إصابات. • تجنب ملامسة البخار المتصاعد من فوهة الغلاية أثناء غلي الماء أو مباشرة بعد إطفاء الجهاز، فقد يُسبب ذلك إصابات. • لا يمكن استخدام الغلاية إلا مع قاعدة وحدة الطاقة المرفقة. • ضع المقبض بحيث يتجه البخار المتصاعد من الغلاية بعيداً عنه. • من الضروري جدّاً الحفاظ على نظافة هذا الجهاز في جميع الأوقات لأنه يلامس الطعام مباشرة. تنبيه: قد يؤدي ملء الغلاية أكثر من اللازم إلى فيضان الماء المغلي، مما قد يُسبب إصابات. • تحذير: قد يسخن السطح أثناء الاستخدام. قد يُسبب ذلك إصابة.

وصف الأجزاء

1. غطاء الغلاية
2. المقبض
3. الفلتر
4. الغلاية
5. جسم سخان الماء
6. مؤشر مستوى الماء الأقصى
7. لوحة التحكم الرقمية
8. قاعدة وحدة الطاقة
9. غطاء سخان الماء
01. شاشة عرض درجة الحرارة الرقمية
11. البرامج المُسبقة الضبط
21. زيادة درجة الحرارة
31. خفض درجة الحرارة
41. وظيفة الحفاظ على الحرارة
51. مفتاح التشغيل/الإيقاف

قبل الاستخدام الأول

• أخرج الجهاز وملحقاته من العلبة. تأكد من اكتمال جميع الملحقات. في حال وجود أي أجزاء مفقودة، يُرجى الاتصال بأقرب مركز خدمة معتمد أو الشركة المصنعة. أزل الغلاف الواقي أو الأكياس البلاستيكية من الجهاز. (يُحفظ بعيداً عن متناول الأطفال والرضع لتجنب خطر الاختناق). قبل الاستخدام، نظف السطح الخارجي بقطعة قماش مبللة والداخل بالماء النظيف. إذا كنت تستخدم سخان الماء لأول مرة، فاملأه بالماء واغله مرتين، ثم أفرغه. قد تنبعث منه رائحة مؤقتة أثناء الاستخدام الأول، وهذا أمر طبيعي. ولن يحدث ذلك في الاستخدامات اللاحقة.

• ضع الجهاز على سطح مستو وثابت، واترك مسافة لا تقل عن 01 سم حوله. هذا الجهاز غير مناسب للاستخدام الداخلي أو الخارجي. • قبل توصيل الجهاز بالكهرباء، تأكد من أن الجهد الكهربائي المحدد عليه يطابق الجهد الكهربائي المحلي. تحذير: لا تنظف الجهاز أبداً وهو موصول بالكهرباء. احِمِ السطح الخارجي أو قاعدة وحدة الطاقة من ملامسة

طريقة استخدام الجهاز

افصل سلك الطاقة والقابس الملفوفين حول قاعدة الجهاز، ثم وصلهما بمأخذ كهربائي مؤرض.

1. لملء سخان الماء، انزع جسم السخان من قاعدة وحدة الطاقة، ثم املاه بماء الشرب حتى المستوى الأقصى. احرص دائماً على ملء السخان بين علامتي الحد الأدنى (5.0 لتر) والحد الأقصى (7.1 لتر). في حال وضع كمية ماء أقل من اللازم، سيتوقف السخان عن العمل قبل غليان الماء.

ملاحظة: لا تملأ سخان الماء بكمية ماء أعلى من المستوى الأقصى، فقد يتسبب ذلك في انسكاب الماء أثناء الغليان، مما قد يؤدي إلى تلف الجهاز أو الإصابة.

2. ضع السخان على قاعدة وحدة الطاقة.

3. وصل سلك الطاقة بمأخذ كهربائي. ستضيء الشاشة الرقمية وأزرار اللمس فور توصيله. اختر الإعداد المطلوب من الخيارات المُسبقة. ستبدأ العملية فوراً. لإلغاء العملية، اضغط مع الاستمرار على زر التشغيل لمدة 5 ثوان. بعد غليان الماء، يمكنك تفعيل خاصية التسخين بلمسها. يمكنك أيضاً ضبط درجة الحرارة بين 001 و04 درجة مئوية باستخدام زري + و-.

4. ارفع الغلاية من قاعدتها واسكب الماء في إبريق الشاي.

5. قد يختلف وقت التحضير حسب نوع الشاي أو شاي الأعشاب. (يُوصى عادةً بتحضير الشاي في غضون 02-03 دقيقة).

ملاحظة: توخَّ الحذر عند سكب الماء من الغلاية، فالماء المغلي قد يُسبب حروقاً؛ ولا تفتح الغطاء بينما الماء ساخن.

التنظيف والصيانة

افصل الجهاز عن الكهرباء دائماً قبل التنظيف. لا تغمر الغلاية أو سلكها في الماء، ولا تسمح بتعريض هذه الأجزاء للرطوبة. اشطفها بالماء بعد كل استخدام، وامسح الغلاية وقاعدتها بانتظام بقطعة قماش مبللة. أزل فلتر الشاي من حلقتة، ونظف إبريق الشاي كما تنظف الأواني الزجاجية الأخرى. يمكنك غسل فلتر الشاي يدوياً أو في غسالة الأطباق.

إذا توقف الجهاز تلقائياً قبل الوصول إلى درجة الغليان، فهذا يدل على حاجته إلى إزالة الترسبات الكلسية. أضف إلى الغلاية مزيجاً من ثلث خل، وملعقة صغيرة من حمض الستريك، وثلثي ماء. بعد غلي المزيج مرتين أو ثلاث، صف الماء. بعد إزالة الترسبات

الكلسية، اغلي الجهاز مرة أو مرتين بماء نظيف، ثم صفّ الماء المغلي. نوصي بتنظيف الترسبات الكلسية داخل الجهاز بانتظام. استخدم الخل الأبيض فقط لإزالة الترسبات الكلسية؛ فقد تسبب المنتجات الأخرى في تلف الجهاز.

المعلومات الفنية

الطاقة: ٠٠٢٢-٠٥٨١ واط

الجهد الكهربائي: ٠٤٢-٠٢٢ فولت تيار متردد، ٠٦/٠٥ هرتز

السعة القصوى لسخان الماء: ٧.١ لتر

السعة الدنيا لسخان الماء: ٥.٠ لتر

سعة إبريق الشاي: ١ لتر

فئة الحماية: ١

العمر الافتراضي: ٧ سنوات

ملاحظة: القيم المذكورة على ملصقات المنتج أو في الوثائق المطبوعة الأخرى المرفقة به هي قيم تم الحصول عليها في بيئة مخبرية وفقاً للمعايير ذات الصلة. قد تختلف هذه القيم تبعاً لاستخدام المنتج والظروف البيئية المحيطة به.

يشير هذا الرمز إلى أنه لا ينبغي التخلص من هذا المنتج مع النفايات المنزلية الأخرى. يحتوي هذا المنتج على مواد قابلة لإعادة التدوير، بما في ذلك التغليف، وفقاً لإرشادات نفايات المعدات الكهربائية والإلكترونية (WEEE). لا تتخلص من هذا المنتج مع النفايات غير المصنفة. يرجى التواصل مع بلدية منطقتك لمعرفة أقرب نقطة تجميع لإعادة التدوير. إذا كان الجهاز مزوداً بطارية، فقم بإزالتها والتخلص منها. تُصنّف البطاريات الداخلية القابلة لإعادة الشحن (مثل بطاريات الليثيوم أيون، والنيكل كادميوم، وغيرها) على أنها "نفايات خطرة" وفقاً للوائح البيئية، ويجب جمعها بشكل منفصل عن النفايات المنزلية. يساعد التخلص السليم من المنتجات القديمة على منع الآثار السلبية على البيئة وصحة الإنسان





LE TRI
+ FACILE



FR
Cet appareil
se recycle

À DÉPOSER
EN MAGASIN

À DÉPOSER
EN DÉCHÈTERIE



OU



Points de collecte sur www.quefairedemesdechets.fr
Privilégiez la réparation ou le don de votre appareil !

For Türkiye Users



adrese teslim
ücretsiz
teknik
servis
hizmeti

Ürün ile ilgili garanti kapsamına giren herhangi bir problem yaşadığınızda, müşteri hizmetleri, canlı destek, whatsapp, instagram veya e-posta adreslerinden birine kayıt bırakmanız yeterlidir.

Bu süreçten sonra **ücretsiz gönderi kodu** ile ürünü kargoya hasar görmeyecek şekilde teslim ederek teknik servis sürecini başlatmış olursunuz. Yasal tamir süresi içerisinde ürününüz çalışır vaziyette **sizin** belirttiği adrese **ücretsiz teslim** edilir.

www.kiwi.com.tr/servisler



Yedek parça ve
teknik servis listesine web
sitemizden ulaşabilirsiniz.



Müşteri Hizmetleri
0850 333 27 75



Whatsapp Destek Hattı
0850 433 54 94



kiwi_turkiye

Üretici/İthalatçı - Manufacturer / Importer:

BMVA Elektronik Sanayi ve Ticaret A.Ş.
Osmangazi Mh. Genç Osman Cd. 2634 Sk. No:3
Kıraç-Esenyurt / İstanbul-Türkiye
T: 0212 580 05 05 F: 0212 580 05 15
www.kiwi.com.tr - destek@bmva.com.tr

