

EN Instruction Manual  
FR Mode D'emploi  
DE Bedienungsanleitung  
IT Manuale Utente  
ES Manual De Usuario  
PT Manual De Utilizador  
HR Upute Za Uporabu  
RU Инструкция  
TR Kullanım Kılavuzu  
AR كتيب التعليمات

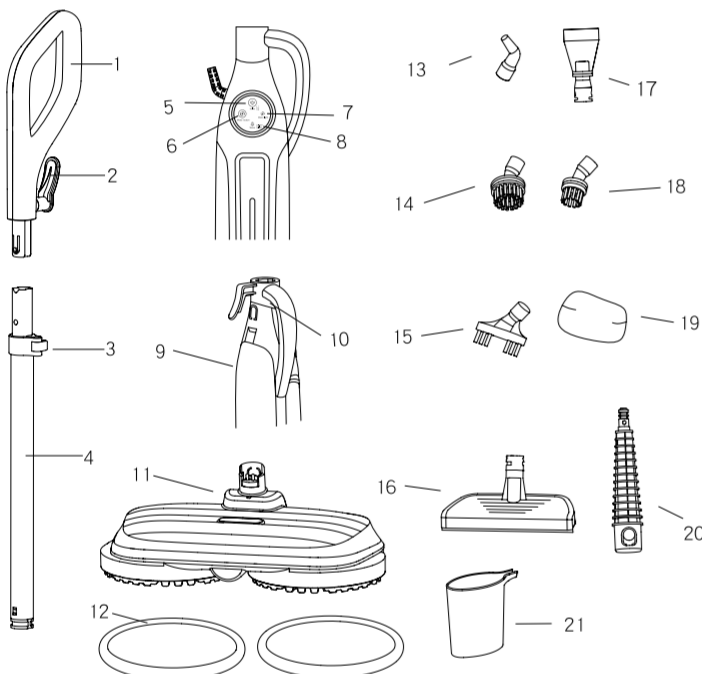

Steam Floor Washer  
Balai à vapeur  
Dampfreiniger  
Scopa a vapore  
Trapeador a vapor  
Esfregona a vapor  
Parna krpa  
Паровая швабра  
Buharlı Otomatik Paspas  
مسحّة بخارية

**Parts Description / Description Des Pièces / Teilebeschreibung / Descrizione Delle Parti / Descripción De Las Piezas / Descrição Dos Componentes / Opis dijelova / Детали Описание / Parça Tanımları / أجزاء الوصف**



**Technical Data / Données Techniques / Technische Daten / Dati Tecnici / Datos Técnicos / Dados Técnicos / Tehnički podaci / Технические данные / Teknik Bilgi / معلومات تقنية**

Power supply / Source de courant / Energieversorgung / Alimentazione elettrica / Fuente de alimentación / Fonte de energia / Napajanje / блок питания / Güç kaynağı / مزود الطاقة / **220-240V, 50/60Hz**

Power consumption / Consommation d'énergie / Energieverbrauch / Consumo de energia / El consumo de energía / Consumo de energia / Potrošnja energije / Энергопотребление / Güç tüketimi / استهلاك الطاقة / **1300W**

Water Capacity/ Capacité d'eau/ Wasserkapazität/ Capacità dell'acqua/ Capacidad de agua / Capacidade de Água / Kapacitet vode / Емкость воды / Su kapasitesi/ السعة المائية / **330 ml**



Üretim Tarihi/Production Date: 12-2024/K3855

Manufacturer-Importer/  
**İmalatçı-İthalatçı**  
BMVA Elektronik San. ve Tic. A.Ş.  
Osmanгази Mh, 2644. Sk. No:3/2  
Kıracı-Esenyurt / İstanbul – TÜRKİY

**CE ENEC**  
Made in China / Menşei: Çin / Hergestellt in China / Fabriqué en Chine / Prodotto in Cina / Fabricado en China/ Proizvedeno u Kini / Сделано в Китае

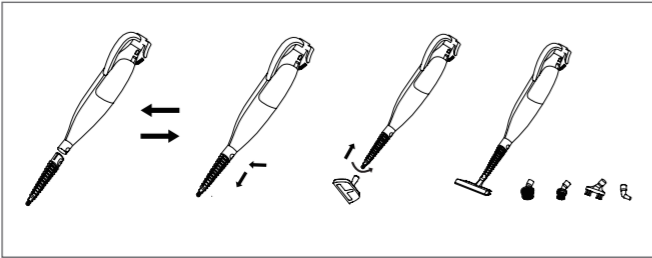
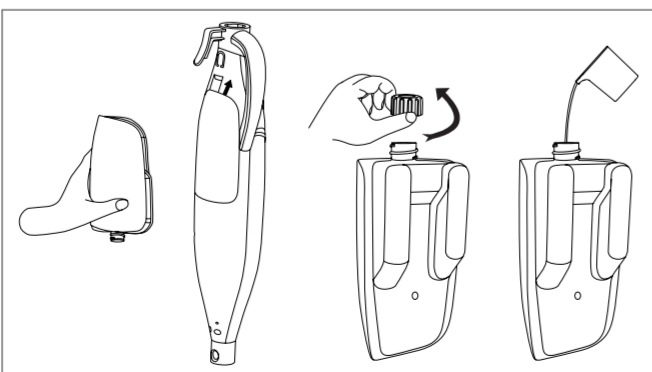
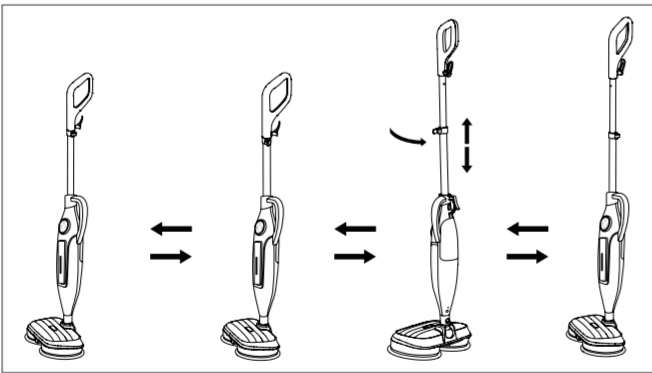
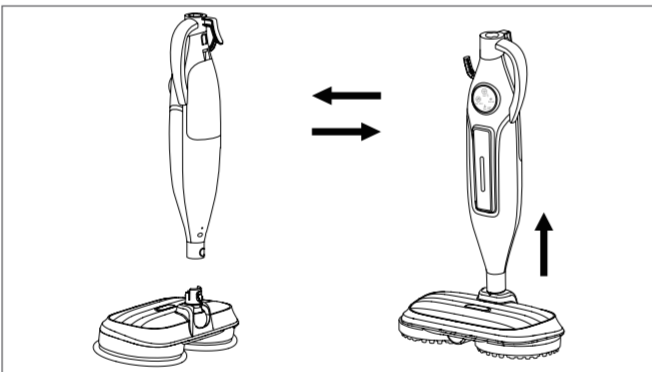
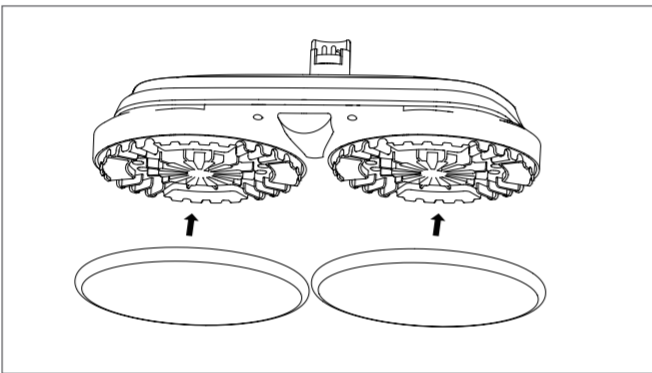
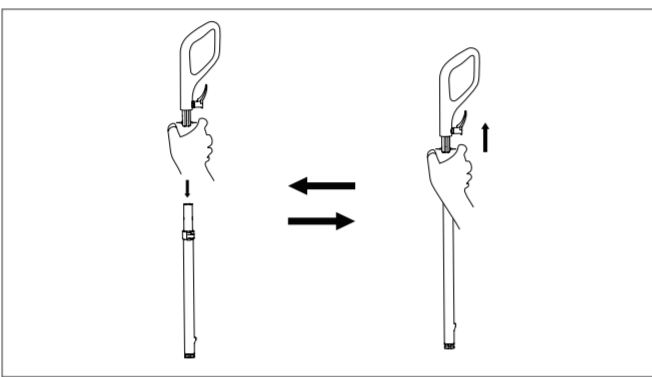
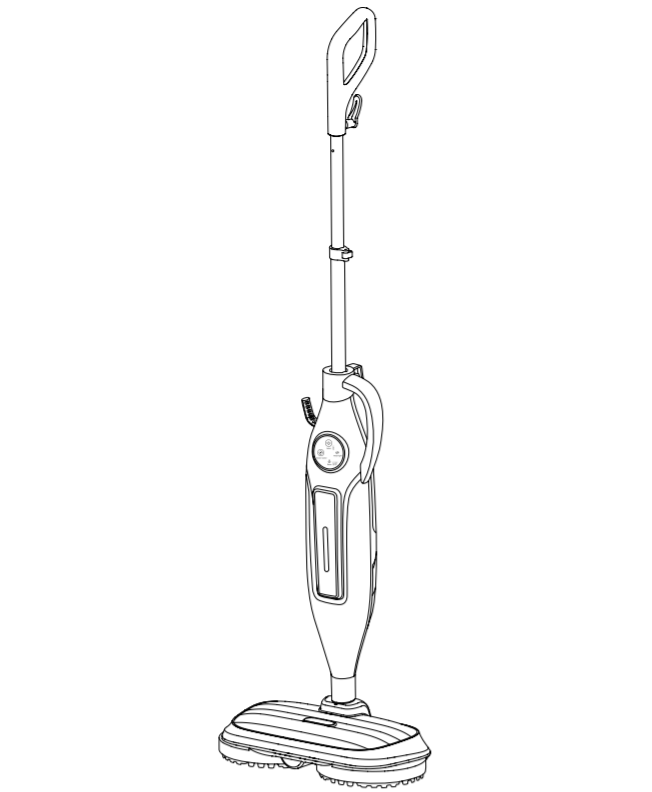

### EN Instruction Manual

**SAFETY INSTRUCTIONS**  
PLEASE READ THE IMPORTANT INSTRUCTIONS REGARDING USAGE SAFETY CAREFULLY AND KEEP FOR FUTURE REFERENCE!

- The manufacturer cannot be held liable for damage if the safety instructions are not followed.
  - If the power cord is damaged, it must be replaced by the manufacturer, its service agent or similarly qualified persons in order to avoid a hazard.
  - Never move the appliance by pulling on the cord and ensure that the cord does not get tangled.
  - The user must not leave the appliance unattended when connected to the power supply.
- This appliance must only be used in private households and only for the purpose for which it was designed.
- To protect yourself from electric shock, do not immerse the cord, plug or appliance in water or any other liquid.
- Before connecting the plug to the socket, make sure that the voltage marked on the appliance corresponds to the local mains voltage.

**CHILD SAFETY:** This appliance must not be used by children under 8 years of age. This appliance may be used by children over 8 years of age and persons with reduced physical, sensory or mental capabilities or lack of experience and knowledge only if they are supervised or understand the hazards and instructions for safe use of the appliance. Children must not play with the appliance. Keep the appliance and its cord out of the reach of children under 8 years of age. Cleaning and maintenance must not be performed by children unless they are over 8 years of age and under supervision.

**APPLIANCE SAFETY:** Always unplug the power cord and disconnect the unit from the power source when refilling the water tank. The appliance is designed to clean carpet surfaces. Do not use it on other materials. Do not immerse the body and electrical parts of the appliance in water. The water tank should not be filled with tap water over 40 degrees. Use liquid detergent designed for carpet cleaning purposes. Be careful of objects that may block the water tank.

**ATTENTION:** Do not put foaming detergent into the water tank. You can use non-foaming detergents or solutions specific to machines.

### PARTS DEFINITIONS

1. Handle 2. Winding hook
3. Clé de réglage de la tige télescopique 4. Tige télescopique en aluminium
5. Steam button 6. Motor button
7. Motor indicator light 8. Steam indicator light
9. Water tank 10. Handle
11. Electric spin mop head
12. Circular dual material mop pad
13. Curved nozzle 14. Large round brush
15. Crevice brush 16. Glass scraper
17. Scraper head 18. Small round brush
19. Towel set 20. Direct nozzle
21. Measuring cup

### BEFORE FIRST USE

Make sure the appliance is unplugged from the mains. Carefully unscrew and remove the water tank cap. Fill the water tank with water to the maximum level. Make sure the water tank cap is tightly closed. (You can put special solution or detergent for machines in the water tank)

### USE OF THE APPLIANCE

- Plug in the power supply and press the power button.
- Plug in the power supply, press the steam button, the product starts to heat up, the green light of the steam selection key flashes, and the green light of the steam selection key is always on after heating is completed.
- Steam switch: Press the steam selection key once to select first gear steam, the steam indicator lights up green; Press twice to select second gear steam, the steam indicator lights up blue; Press three times to select third gear steam, the steam indicator lights up red; Press four times to turn off the steam; the cycle is in order.
- Motor switch start/stop switch: press once to start the motor, then press once again to turn off the motor, and cycle in order.
- The motor light is always on when the motor is running.
- Water shortage protection: When the PCB detects that there is a water shortage in the water tank, the heating indicator light and the steam indicator light will flash 6 times in turn, and then turn off the power supply of the heater and the water pump.
- Hold down the steam button for 3 seconds, then the steam function and the motor function will be turned off at the same time.

### CLEANING AND MAINTENANCE

- Unplug the device before performing maintenance.
- Do not immerse the device in water. Use a damp clean cloth to clean the body of the device, no special cleaning agent is required. Never use harsh and abrasive cleaners, scouring pads or steel wool that may damage the device.
- Make sure the main body is dry before storing.

### FR Mode D'emploi

**CONSIGNES DE SÉCURITÉ**  
VEUILLEZ LIRE ATTENTIVEMENT LES INSTRUCTIONS IMPORTANTES SUR LA SÉCURITÉ D'UTILISATION ET LES CONSERVER POUR RÉFÉRENCE FUTURE !

- Si les consignes de sécurité ne sont pas respectées, le fabricant ne peut être tenu responsable des dommages.
- Si le câble d'alimentation est endommagé, il doit être remplacé par le fabricant, un agent de service ou des personnes de qualification similaire afin d'éviter tout danger.
- Ne déplacez jamais l'appareil en tirant sur le câble et assurez-vous que le câble ne s'emmêle pas.
- L'utilisateur ne doit pas laisser l'appareil sans surveillance lorsqu'il est connecté à l'alimentation électrique.
- Cet appareil ne doit être utilisé qu'à la maison et uniquement dans le but pour lequel il a été fabriqué.
- Pour vous protéger contre les chocs électriques, ne plongez pas le cordon, la fiche ou l'appareil dans l'eau ou tout autre liquide.
- Avant d'insérer la fiche dans la prise, assurez-vous que la tension indiquée sur l'appareil correspond à la tension du secteur local.

**SÉCURITÉ DES ENFANTS :** Cet appareil ne doit pas être utilisé par des enfants de moins de 8 ans. Cet appareil peut être utilisé par des enfants âgés de 8 ans et plus et des personnes ayant des capacités physiques, sensorielles ou mentales réduites ou un manque d'expérience et de connaissances s'ils sont surveillés ou comprennent les dangers et les instructions sur la façon d'utiliser l'appareil en toute sécurité. Les enfants ne doivent pas jouer avec l'appareil. Gardez l'appareil et son câble hors de portée des enfants de moins de 8 ans. Le nettoyage et l'entretien ne doivent pas être effectués par des enfants, sauf s'ils ont plus de 8 ans et sous surveillance.

**SÉCURITÉ DE L'APPAREIL :** Débranchez toujours le cordon d'alimentation et débranchez l'appareil de la source d'alimentation lorsque vous remplissez le réservoir d'eau. L'appareil est conçu pour nettoyer les surfaces de tapis. Ne pas utiliser sur d'autres matériaux. Ne plongez pas le corps et les parties électriques de l'appareil dans l'eau. Le réservoir d'eau ne doit pas être rempli d'eau du robinet à plus de 40 degrés. Utilisez un détergent liquide produit pour le lavage des tapis. Faites attention aux objets qui pourraient obstruer le réservoir d'eau sale.

**ATTENTION :** Ne mettez pas de détergent moussant dans le réservoir d'eau. Vous pouvez mettre un détergent ou une solution non moussante et spéciale dans les machines.

### DESCRIPTION DES PIÈCES

1. Poignée 2. Crochet d'enroulement
3. Clé de réglage de la tige télescopique 4. Tige télescopique en aluminium
5. Bouton vapeur 6. Bouton moteur
7. Voyant moteur 8. Voyant vapeur
9. Réservoir d'eau 10. Poignée
11. Tête de balai électrique
12. Tampon de balai circulaire bi-matière
13. Buse courbée 14. Grande brosse ronde
15. Brosse plate 16. Grattoir à vitre
17. Tête de grattoir 18. Petite brosse ronde
19. Ensemble de serviettes 20. Buse directe
21. Verre doseur

### AVANT LA PREMIÈRE UTILISATION

Assurez-vous que l'appareil est débranché du secteur. Dévissez et retirez soigneusement le bouchon du réservoir d'eau. Remplissez le réservoir d'eau jusqu'au niveau maximum. Assurez-vous que le bouchon du réservoir d'eau est bien fermé. (Vous pouvez mettre une solution spéciale ou un détergent pour machines dans le réservoir d'eau)

### UTILISATION DE L'APPAREIL

- Branchez l'alimentation électrique et appuyez sur le bouton d'alimentation.
  - Branchez l'alimentation, appuyez sur le bouton vapeur, le produit commence à chauffer, le voyant vert de la touche de sélection de vapeur clignote et le voyant vert de la touche de sélection de vapeur reste toujours allumé une fois le chauffage terminé.
  - Interrupteur vapeur : appuyez une fois sur la touche de sélection de vapeur pour sélectionner la vapeur de première vitesse, le voyant de vapeur s'allume en vert ; appuyez deux fois pour sélectionner la vapeur de deuxième vitesse, le voyant de vapeur s'allume en bleu ; appuyez trois fois pour sélectionner la vapeur de troisième vitesse, le voyant de vapeur s'allume en rouge ; appuyez quatre fois pour éteindre la vapeur ; le cycle est dans l'ordre.
  - Interrupteur marche/arrêt du moteur : appuyez une fois pour démarrer le moteur, puis appuyez une fois de plus pour éteindre le moteur, et effectuez un cycle dans l'ordre.
  - Le voyant du moteur est toujours allumé lorsque le moteur tourne.
  - Protection contre le manque d'eau : lorsque le PCB détecte qu'il y a un manque d'eau dans le réservoir d'eau, le voyant de chauffage et le voyant de vapeur clignotent 6 fois à tour de rôle, puis coupent l'alimentation électrique du réchauffeur et de la pompe à eau.
  - Maintenez le bouton vapeur enfoncé pendant 3 secondes, puis la fonction vapeur et la fonction moteur seront désactivées en même temps.
- NETTOYAGE ET ENTRETIEN**
- Débranchez l'appareil avant de le réparer.
  - Ne plongez pas l'appareil dans l'eau. Utilisez un chiffon propre et humide pour nettoyer le corps de l'appareil, aucun produit de nettoyage spécial n'est requis. N'utilisez jamais de nettoyants agressifs ou abrasifs, d'éponges à récurer ou de laine d'acier, car cela pourrait endommager l'appareil.
  - Assurez-vous que le corps principal est sec avant de le ranger.

### DE Bedienungsanleitung

#### SICHERHEITSHINWEISE

BITTE LESEN SIE DIE WICHTIGEN HINWEISE ZUR GEBRAUCHSSICHERHEIT SORGFÄLTIG DURCH UND BEWAHREN SIE SIE ZUM SPÄTEREN NACHSCHLAGEN AUF!

- Bei Nichtbeachtung der Sicherheitshinweise übernimmt der Hersteller keine Haftung für Schäden.
- Wenn das Versorgungskabel beschädigt ist, muss es vom Hersteller, Servicemitarbeiter oder ähnlich qualifizierten Personen ersetzt werden, um Gefahren zu vermeiden.
- Bewegen Sie das Gerät niemals durch Ziehen am Kabel und achten Sie darauf, dass sich das Kabel nicht verheddert.
- Der Benutzer sollte das Gerät nicht unbeaufsichtigt lassen, während es an die Stromversorgung angeschlossen ist.
- Dieses Gerät darf nur zu Hause und nur für den Zweck verwendet werden, für den es hergestellt wurde.
- Um sich vor Stromschlägen zu schützen, tauchen Sie das Kabel, den Stecker oder das Gerät nicht in Wasser oder andere Flüssigkeiten.
- Bevor Sie den Stecker in die Steckdose stecken, stellen Sie sicher, dass die auf dem Gerät angegebene Spannung mit der örtlichen Netzspannung übereinstimmt.

**KINDERSICHERHEIT:** Dieses Gerät sollte nicht von Kindern unter 8 Jahren verwendet werden. Dieses Gerät kann von Kindern ab 8 Jahren und darüber sowie von Personen mit eingeschränkten körperlichen, sensorischen oder geistigen Fähigkeiten oder mangelnder Erfahrung und Wissen verwendet werden, wenn sie beaufsichtigt werden oder die Gefahren und Anweisungen zum sicheren Gebrauch des Geräts verstehen. Kinder sollten nicht mit dem Gerät spielen. Bewahren Sie das Gerät und sein Kabel außerhalb der Reichweite von Kindern unter 8 Jahren auf. Reinigung und Wartung sollten nicht von Kindern durchgeführt werden, es sei denn, sie sind älter als 8 Jahre und stehen unter Aufsicht.

**GERÄTESICHERHEIT:** Ziehen Sie beim Nachfüllen des Wassertanks immer den Netzstecker und trennen Sie das Gerät von der Stromquelle. Das Gerät ist für die Reinigung von Teppichoberflächen konzipiert. Nicht auf anderen Materialien verwenden. Tauchen Sie das Gehäuse und die elektrischen Teile des Geräts nicht in Wasser. Der Wassertank sollte nicht mit Leitungswasser mit einer Temperatur von mehr als 40 Grad gefüllt werden. Verwenden Sie Flüssigwaschmittel, das zum Waschen von Teppichen hergestellt wird. Achten Sie auf Gegenstände, die den Schmutzwassertank blockieren könnten.

**ACHTUNG:** Geben Sie kein schäumendes Reinigungsmittel in den Wassertank. Sie können nicht schäumende und spezielle Reinigungsmittel oder -lösungen in die Maschinen geben.

1. Griff 2. Aufrollhaken
3. Einstellschlüssel für Teleskopstange 4. Teleskopstange aus Aluminium
5. Dampftaste 6. Motortaste
7. Motorkontrollleuchte 8. Dampfkontrollleuchte
9. Wassertank 10. Griff
11. Elektrischer Wischmoppkopf
12. Rundes Wischpad aus zwei Materialien
13. Gebogene Düse 14. Große Rundbürste
15. Fugenbürste 16. Glasschaber
17. Schaberkopf 18. Kleine Rundbürste
19. Handtuchset 20. Direktdüse
21. Messbecher

### VOR DER ERSTEN VERWENDUNG

Stellen Sie sicher, dass das Gerät vom Stromnetz getrennt ist. Schrauben Sie den Wassertankdeckel vorsichtig ab und entfernen Sie ihn. Füllen Sie den Wassertank bis zum maximalen Füllstand mit Wasser. Stellen Sie sicher, dass der Wassertankdeckel fest verschlossen ist. (Sie können spezielle Lösung oder Reinigungsmittel für Maschinen in den Wassertank geben)

### VERWENDUNG DES GERÄTS

- Schließen Sie das Netzteil an und drücken Sie den Netzschalter.
- Schließen Sie das Netzteil an, drücken Sie die Dampftaste, das Produkt beginnt sich aufzuheizen, das grüne Licht der Dampfauswahltaste blinkt und das grüne Licht der Dampfauswahltaste leuchtet immer, nachdem das Aufheizen abgeschlossen ist.
- Dampfschalter: Drücken Sie die Dampfauswahltaste einmal, um Dampf im ersten Gang auszuwählen, die Dampfanzeige leuchtet grün; Drücken Sie zweimal, um Dampf im zweiten Gang auszuwählen, die Dampfanzeige leuchtet blau; Drücken Sie dreimal, um Dampf im dritten Gang auszuwählen, die Dampfanzeige leuchtet rot; Drücken Sie viermal, um den Dampf auszuschalten; der Zyklus ist in Ordnung.
- Start-/Stoppschalter des Motorschalters: Drücken Sie einmal, um den Motor zu starten, dann drücken Sie noch einmal, um den Motor auszuschalten, und durchlaufen Sie den Zyklus in Ordnung.
- Die Motorleuchte leuchtet immer, wenn der Motor läuft.
- Wassermangelschutz: Wenn die Leiterplatte einen Wassermangel im Wassertank erkennt, blinken die Heizungsleuchte und die Dampfanzeigeleuchte nacheinander 6 Mal und schalten dann die Stromversorgung der Heizung und der Wasserpumpe aus. •Halten Sie die Dampftaste 3 Sekunden lang gedrückt, dann werden die Dampffunktion und die Motorfunktion gleichzeitig ausgeschaltet.**REINIGUNG UND INSTANDHALTUNG**
- Trennen Sie das Gerät vom Netz, bevor Sie es warten.
- Tauchen Sie das Gerät nicht in Wasser. Reinigen Sie das Gehäuse des Geräts mit einem sauberen, feuchten Tuch. Es ist kein spezielles Reinigungsmittel erforderlich. Verwenden Sie niemals scharfe oder scheuernde Reinigungsmittel, Scheuerschwämme oder Stahlwolle, da diese das Gerät beschädigen könnten.
- Stellen Sie sicher, dass das Hauptgehäuse trocken ist, bevor Sie es lagern.

### IT Manuale Utente

#### ISTRUZIONI DI SICUREZZA

SI PREGA DI LEGGERE ATTENTAMENTE LE IMPORTANTI ISTRUZIONI SULLA SICUREZZA D'USO E CONSERVARLE PER RIFERIMENTO FUTURO!

- Se le istruzioni di sicurezza non vengono rispettate, il produttore non può essere ritenuto responsabile per eventuali danni.
- Se il cavo di alimentazione è danneggiato, deve essere sostituito dal produttore, da un agente dell'assistenza o da personale similmente qualificato per evitare pericoli.
- Non spostare mai l'apparecchio tirando il cavo e fare attenzione che il cavo non si aggrovigli.
- L'utente non deve lasciare il dispositivo incustodito mentre è collegato all'alimentazione.
- Questo apparecchio deve essere utilizzato solo in ambito domestico e solo per lo scopo per il quale è stato prodotto.
- Per proteggersi dalle scosse elettriche, non immergere il cavo, la spina o l'apparecchio in acqua o in qualsiasi altro liquido.
- Prima di inserire la spina nella presa, assicurarsi che la tensione indicata sull'apparecchio corrisponda alla tensione di rete locale.

**SICUREZZA DEI BAMBINI:** questo dispositivo non deve essere utilizzato da bambini di età inferiore a 8 anni. Questo apparecchio può essere utilizzato da bambini di età pari o superiore a 8 anni e da persone con ridotte capacità fisiche, sensoriali o mentali o con mancanza di esperienza e conoscenza se sono supervisionati o comprendono i pericoli e le istruzioni su come utilizzare l'apparecchio in modo sicuro. I bambini non devono giocare con il dispositivo. Tenere il dispositivo e il relativo cavo fuori dalla portata dei bambini di età inferiore a 8 anni. La pulizia e la manutenzione non devono essere eseguite dai bambini a meno che non abbiano più di 8 anni e siano sotto supervisione.

**SICUREZZA DEL DISPOSITIVO:** scollegare sempre il cavo di alimentazione e scollegare l'unità dalla fonte di alimentazione durante il riempimento del serbatoio dell'acqua. Il dispositivo è progettato per pulire le superfici dei tappeti. Non utilizzare su altri materiali. Non immergere il corpo e le parti elettriche del dispositivo in acqua. Il serbatoio dell'acqua non deve essere riempito con acqua del rubinetto a temperatura superiore a 40 gradi. Utilizzare detersivo liquido prodotto per il lavaggio dei tappeti. Fare attenzione agli oggetti che potrebbero bloccare il serbatoio dell'acqua sporca. **ATTENZIONE:** non versare detersivo schiumoso nel serbatoio dell'acqua. È possibile inserire nelle macchine detersivi o soluzioni speciali e non schiumogeni.

1. Maniglia 2. Gancio di avvolgimento
3. Chiave di regolazione dell'asta telescopica 4. Asta telescopica in alluminio
5. Pulsante vapore 6. Pulsante motore
7. Spia motore 8. Spia vapore
9. Serbatoio dell'acqua 10. Maniglia
11. Testa del mochio elettrico rotante
12. Panno circolare per mochio bimateriale
13. Ugello curvo 14. Spazzola rotonda grande
15. Spazzola per fessure 16. Raschietto per vetri
17. Testa del raschietto 18. Spazzola rotonda piccola
19. Set di asciugamani 20. Ugello diretto
21. Misurino

### PRIMA DEL PRIMO UTILIZZO

Assicurarsi che l'apparecchio sia scollegato dalla rete elettrica. Svitare e rimuovere con attenzione il tappo del serbatoio dell'acqua. Riempire il serbatoio dell'acqua con acqua fino al livello massimo. Assicurarsi che il tappo del serbatoio dell'acqua sia ben chiuso. (È possibile mettere una soluzione speciale o un detersivo per macchine nel serbatoio dell'acqua)

### USO DELL'APPARECCHIO

- Collegare l'alimentatore e premere il pulsante di accensione. • Collegare l'alimentatore, premere il pulsante del vapore, il prodotto inizia a riscaldarsi, la luce verde del tasto di selezione del vapore lampeggia e la luce verde del tasto di selezione del vapore è sempre accesa dopo il completamento del riscaldamento.
  - Interruttore del vapore: premere una volta il tasto di selezione del vapore per selezionare il vapore della prima marcia, l'indicatore del vapore si illumina di verde; premere due volte per selezionare il vapore della seconda marcia, l'indicatore del vapore si illumina di blu; premere tre volte per selezionare il vapore della terza marcia, l'indicatore del vapore si illumina di rosso; premere quattro volte per spegnere il vapore; il ciclo è in ordine.
  - Interruttore di avvio/arresto dell'interruttore del motore: premere una volta per avviare il motore, quindi premere di nuovo per spegnere il motore e il ciclo in ordine.
  - La luce del motore è sempre accesa quando il motore è in funzione.
  - Protezione dalla mancanza d'acqua: quando il PCB rileva che c'è una mancanza d'acqua nel serbatoio dell'acqua, la spia di riscaldamento e la spia del vapore lampeggeranno 6 volte a turno, quindi spegneranno l'alimentazione del riscaldatore e della pompa dell'acqua.
  - Tenere premuto il pulsante vapore per 3 secondi, quindi la funzione vapore e la funzione motore si spegneranno contemporaneamente.
- PULIZIA E MANUTENZIONE**
- Scollegare il dispositivo prima di sottoporlo a manutenzione.
  - Non immergere il dispositivo in acqua. Utilizzare un panno umido pulito per pulire il corpo del dispositivo, non è necessario alcun detergente speciale. Non utilizzare mai detersivi aggressivi o abrasivi, spugne abrasive o lana d'acciaio, che potrebbero danneggiare il dispositivo.
  - Assicurarsi che il corpo principale sia asciutto prima di riparlo.

This product contains recyclable materials that comply with WEEE guidelines. Do not dispose of this product as unsorted waste. Please contact your local municipality for a recycling collection point.

Ce produit contient des matériaux recyclables conformes aux directives DEEE. Ne jetez pas ce produit comme déchet non trié. Veuillez contacter votre municipalité locale pour un point de collecte de recyclage.

Dieses Produkt enthält recyclebare Materialien, die den WEEE-Richtlinien entsprechen. Entsorgen Sie dieses Produkt nicht als unsortierten Abfall. Bitte wenden Sie sich an Ihre örtliche Gemeinde, um eine Recycling-Sammelstelle zu erhalten.

Questo prodotto contiene materiali riciclabili conformi alle linee guida WEEE. Non smaltire questo prodotto come rifiuto indifferenziato. Si prega di contattare il proprio comune locale per un punto di raccolta del riciclaggio.

## ES Manual De Usuario

INSTRUCCIONES DE SEGURIDAD

¡LEA DETENIDAMENTE LAS INSTRUCCIONES IMPORTANTES SOBRE SEGURIDAD DE USO Y GUÉRDELAS PARA FUTURAS CONSULTAS!

- Si no se siguen las instrucciones de seguridad, el fabricante no se hace responsable de los daños.
- Si el cable de alimentación está dañado, debe ser reemplazado por el fabricante, agente de servicio o personas igualmente calificadas para evitar riesgos.
- Nunca mueva el dispositivo tirando del cable y asegúrese de que el cable no se enrede.

- El usuario no debe dejar el dispositivo desatendido mientras esté conectado a la fuente de alimentación.
- Este aparato sólo debe utilizarse en casa y únicamente para el fin para el que fue fabricado.
- Para protegerse contra descargas eléctricas, no sumerja el cable, el enchufe o el aparato en agua ni en ningún otro líquido.

- Antes de insertar el enchufe en la toma de corriente, asegúrese de que el voltaje indicado en el dispositivo corresponda al voltaje de la red local.

SEGURIDAD INFANTIL: Este dispositivo no debe ser utilizado por niños menores de 8 años. Este aparato puede ser utilizado por niños a partir de 8 años y personas con capacidades físicas, sensoriales o mentales reducidas o con falta de experiencia y conocimiento si están supervisados o comprenden los peligros y las instrucciones sobre cómo utilizar el aparato de forma segura. Los niños no deben jugar con el dispositivo. Mantenga el dispositivo y su cable fuera del alcance de niños menores de 8 años. La limpieza y el mantenimiento no deben ser realizados por niños a menos que sean mayores de 8 años y estén bajo supervisión.

SEGURIDAD DEL DISPOSITIVO: Siempre desenchufe el cable de alimentación y desconecte la unidad de la fuente de alimentación cuando rellene el tanque de agua. El dispositivo está diseñado para limpiar superficies de alfombras. No utilizar en otros materiales. No sumerja el cuerpo ni las partes eléctricas del dispositivo en agua. El tanque de agua no debe llenarse con agua del grifo a más de 40 grados. Utilice detergente líquido producido para lavar alfombras. Tenga cuidado con los objetos que puedan bloquear el depósito de agua sucia.

PRECAUCIÓN: No ponga detergente espumoso en el tanque de agua. Puede poner un detergente o una solución especial y que no haga espuma en las máquinas.

- Mango 2. Gancho de enrollado
- Llave de ajuste de la varilla telescópica 4. Varilla telescópica de aluminio
- Botón de vapor 6. Botón del motor
- Luz indicadora del motor 8. Luz indicadora de vapor
- Depósito de agua 10. Mango
- Cabezal de fregona eléctrica giratoria
- Almohadilla de fregona circular de doble material
- Boquilla curva 14. Cepillo redondo grande
- Cepillo para grietas 16. Raspador de vidrio
- Cabezal raspador 18. Cepillo redondo pequeño
- Juego de toallas 20. Boquilla directa
- Vaso medidor

ANTES DEL PRIMER USO

Asegúrese de que el aparato esté desenchufado de la red eléctrica. Desensosque y retire con cuidado la tapa del depósito de agua. Llene el depósito de agua con agua hasta el nivel máximo. Asegúrese de que la tapa del depósito de agua esté bien cerrada. (Puede poner una solución especial o detergente para máquinas en el depósito de agua)

USO DEL APARATO

- Enchufe el aparato a la red eléctrica y presione el botón de encendido.
- Enchufe la fuente de alimentación, presione el botón de vapor, el producto comienza a calentarse, la luz verde de la tecla de selección de vapor parpadea y la luz verde de la tecla de selección de vapor siempre está encendida después de que se completa el calentamiento.
- Interruptor de vapor: presione la tecla de selección de vapor una vez para seleccionar vapor de primera velocidad, el indicador de vapor se ilumina en verde; presione dos veces para seleccionar vapor de segunda velocidad, el indicador de vapor se ilumina en azul; presione tres veces para seleccionar vapor de tercera velocidad, el indicador de vapor se ilumina en rojo; presione cuatro veces para apagar el vapor; el cido está en orden.
- Interruptor de arranque/parada del motor: presione una vez para encender el motor, luego presione una vez más para apagar el motor y realice el ciclo en orden.
- La luz del motor siempre está encendida cuando el motor está en funcionamiento.
- Protección contra escasez de agua: cuando la PCB detecta que hay escasez de agua en el tanque de agua, la luz indicadora de calentamiento y la luz indicadora de vapor parpadearán 6 veces por turno y luego apagarán la fuente de alimentación del calentador y la bomba de agua.
- Mantenga presionado el botón de vapor durante 3 segundos, luego la función de vapor y la función de motor se apagarán al mismo tiempo.LIMPIEZA Y MANTENIMIENTO
- Desenchufe el dispositivo antes de realizarle mantenimiento.
- No sumerja el dispositivo en agua. Utilice un paño limpio y húmedo para limpiar el cuerpo del dispositivo; no se requiere ningún agente de limpieza especial. Nunca utilice limpiadores fuertes o abrasivos, esponjas para fregar o lana de acero, ya que podrían dañar el dispositivo.
- Asegúrese de que el cuerpo principal esté seco antes de guardarlo.

 Este producto contiene materiales reciclables que cumplen con las pautas WEEE. No deseché este producto como residuo sin clasificar. Póngase en contacto con su municipio local para obtener un punto de recogida de reciclaje.

## PT Manual De Utilizador

INSTRUÇÕES DE SEGURANÇA

LEIA ATENTAMENTE AS INSTRUÇÕES IMPORTANTES SOBRE SEGURANÇA DE USO E GUARDE-AS PARA REFERÊNCIA FUTURA!

- Se as instruções de segurança não forem observadas, o fabricante não poderá ser responsabilizado por danos.
- Se o cabo de alimentação estiver danificado, ele deverá ser substituído pelo fabricante, agente de serviço ou pessoa qualificada para evitar perigos.
- Nunca mova o dispositivo puxando pelo cabo e certifique-se de que o cabo não fica emaranhado.
- O usuário não deve deixar o dispositivo sem supervisão enquanto estiver conectado à fonte de alimentação.
- Este aparelho só deve ser utilizado em casa e apenas para o fim para o qual foi fabricado.
- Para se proteger contra choques elétricos, não mergulhe o cabo, a ficha ou o aparelho em água ou qualquer outro líquido.
- Antes de inserir a ficha na tomada, certifique-se de que a tensão indicada no aparelho corresponde à tensão da rede local.

SEGURANÇA DE CRIANÇAS: Este dispositivo não deve ser usado por crianças menores de 8 anos de idade. Este aparelho pode ser utilizado por crianças a partir dos 8 anos e por pessoas com capacidades físicas, sensoriais ou mentais reduzidas ou com falta de experiência e conhecimento, desde que sejam supervisionadas ou compreendam os perigos e as instruções sobre como utilizar o aparelho de forma segura. As crianças não devem brincar com o dispositivo. Mantenha o aparelho e seu cabo fora do alcance de crianças menores de 8 anos. A limpeza e a manutenção não devem ser feitas por crianças, a menos que tenham mais de 8 anos e estejam sob supervisão.
SEGURANÇA DO DISPOSITIVO: Sempre desconecte o cabo de alimentação e desconecte a unidade da fonte de alimentação ao reabastecer o tanque de água. O dispositivo foi projetado para limpar superfícies de carpetes. Não use em outros materiais. Não mergulhe o corpo e as partes elétricas do dispositivo em água. O tanque de água não deve ser enchido com água da torneira a mais de 40 graus. Use detergente líquido produzido para lavagem de carpetes. Tenha cuidado com objetos que possam entupir o reservatório de água suja.
CUIDADO: Não coloque detergente espumante no tanque de água. Você pode colocar detergente ou solução especial e sem espuma nas máquinas.
DESCRICOES DAS PEÇAS

- Pega 2. Gancho de enrolamento
- Interruptor de ajuste da haste telescópica 4. Haste telescópica em alumínio
- Botão Vapor 6. Botão Motor
- Luz indicadora do motor 8. Luz indicadora de vapor
- Depósito de água 10. Pega
- Cabeça de esfregona giratória elétrica
- Esfregão circular de duplo material
- Bocal curvo 14. Pincel redondo grande
- Escova para fendas 16. Raspador de vidro
- Cabeça raspadora 18. Escova redonda pequena
- Conjunto de toalhas 20. Bocal direto
- Copo medidor

ANTES DA PRIMEIRA UTILIZAÇÃO

Certifique-se de que o aparelho está desligado da rede elétrica. Desaperte e retire cuidadosamente a tampa do depósito de água. Encha o depósito de água com água até ao nível máximo. Certifique-se de que a tampa do depósito de água está bem fechada. (Pode colocar solução especial ou detergente para máquinas no depósito de água)

UTILIZAÇÃO DO APARELHO

- Ligue a fonte de alimentação e pressione o botão de alimentação.
- Ligue a fonte de alimentação, pressione o botão de vapor, o produto começa a aquecer, a luz verde da tecla de seleção de vapor pisca e a luz verde da tecla de seleção de vapor fica sempre acesa após a conclusão do aquecimento.
- Interruptor de vapor: Pressione uma vez a tecla de seleção de vapor para seleccionar o vapor de primeira velocidade, o indicador de vapor acende a verde; Pressione duas vezes para seleccionar o vapor da segunda velocidade, o indicador de vapor acende a azul; Pressione três vezes para seleccionar o vapor da terceira velocidade, o indicador de vapor acende a vermelho; Pressione quatro vezes para desligar o vapor; o cido está em ordem.
- Interruptor de arranque/paragem do motor: pressione uma vez para ligar o motor, depois pressione mais uma vez para desligar o motor e faça o ciclo pela ordem.
- A luz do motor está sempre acesa quando o motor está a trabalhar.
- Proteção contra falta de água: Quando a PCB deteta que há falta de água no depósito de água, a luz indicadora de aquecimento e a luz indicadora de vapor piscarão 6 vezes sucessivamente e, em seguida, desligarão a fonte de alimentação do aquecedor e da bomba de água .
- Mantenha o botão de vapor premido durante 3 segundos, depois a função de vapor e a função do motor serão desligadas ao mesmo tempo.

LIMPEZA E MANUTENÇÃO

- Desconecte o dispositivo antes de fazer manutenção.
- Não mergulhe o dispositivo em água. Use um pano limpo e úmido para limpar o corpo do dispositivo; nenhum agente de limpeza especial é necessário. Nunca use produtos de limpeza agressivos ou abrasivos, esponjas ou palha de aço, pois podem danificar o dispositivo.

- Certifique-se de que o corpo principal esteja seco antes de guardá-lo.

 Este produto contém materiais recicláveis que estão em conformidade com as diretrizes WEE. Não descarte este produto como lixo não selecionado. Entre em contato com o município local para obter um ponto de coleta para reciclagem.

## HR Upute Za Uporabu

SIGURNOSNE UPUTE

PAŽLJIVO PROČITAJTE VAŽNE UPUTE O SIGURNOJ UPORABI I SAČUVAJTE IH ZA BUDUĆU REFERENCJU!

- U slučaju nepriđržavanja sigurnosnih uputa, proizvođač se ne može smatrati odgovornim za štetu.
- Ako je kabel za napajanje oštećen, mora ga zamijeniti proizvođač, serviser ili slično kvalificirana osoba kako bi se izbjegla opasnost.
- Nikada nemojte pomicati uređaj povlačenjem za kabel i pazite da se kabel ne zapetlja.
- Korisnik ne smije ostavljati uređaj bez nadzora dok je priključen na napajanje.
- Ovaj uređaj se smije koristiti samo kod kuće i samo u svrhu za koju je proizveden.
- Kako biste se zaštitili od strujnog udara, ne uranjajte kabel, utikač ili uređaj u vodu ili bilo koju drugu tekućinu.
- Prije umetanja utikača u utičnicu provjerite odgovara li napon naveden na uređaju naponu lokalne mreže.

SIGURNOST DJECE: Ovaj uređaj ne smiju koristiti djeca mlađa od 8 godina. Ovaj uređaj mogu koristiti djeca starija od 8 godina i osobe sa smanjenim fizičkim, osjetilnim ili mentalnim sposobnostima ili nedostatkom iskustva i znanja ako su pod nadzorom ili razumiju opasnosti i upute o tome kako koristiti uređaj na siguran način. Djeca se ne smiju igrati s uređajem. Držite uređaj i njegov kabel izvan dohvata djece mlađe od 8 godina. Čišćenje i održavanje ne smiju obavljati djeca osim ako su starija od 8 godina i pod nadzorom.

SIGURNOST UREĐAJA: Uvijek odspojite kabel za napajanje i odspojite jedinicu iz izvora napajanja kada ponovno punite spremnik za vodu. Uređaj je namijenjen za čišćenje površina tepiha. Ne koristiti na drugim materijalima. Nemojte uranjati tijelo i električne dijelove uređaja u vodu. Spremnik za vodu ne smije se puniti vodom iz slavine više od 40 stupnjeva. Koristite tekući deterđent proizveden za pranje tepiha. Pazite na predmete koji mogu blokirati spremnik za priljavu vodu.

OPREZ: Ne stavljajte pjenušavi deterđent u spremnik za vodu. U strojeve možete staviti nepjenjeni i posebni deterđent ili otopinu.

OPIS DIJELOVA

- Ručka 2. Kuka za navijanje
- Ključ za podešavanje teleskopske šipke 4. Teleskopska aluminijska šipka
- Tipka za paru 6. Tipka za motor
- Luz indicadora do motor 8. Luz indicadora de vapor
- Spremnik za vodu 10. Ručka
- Električna glava za brisanje
- Kružni jastučić za brisanje od dva materijala
- Bocal curvo 14. Velika okrugla četka
- Četka za pukotine 16. Strugač za staklo
- Glava strugača 18. Mala okrugla četka
- Set ručnika 20. Izravna mlaznica
- Mjericica

PRIJE PRVE UPOTREBE

Provjerite je li uređaj isključen iz električne mreže. Pažljivo odvrnite i uklonite poklopac spremnika za vodu. Napunite spremnik za vodu vodom do maksimalne razine. Provjerite je li čep spremnika za vodu dobro zatvoren. (U spremnik za vodu možete staviti posebnu otopinu ili deterđent za strojeve)

KORIŠTENJE APARATA

- Uključite napajanje i pritisnite gumb za napajanje.
- Uključite napajanje, pritisnite gumb za paru, proizvod se počinje zagrijavati, zeleno svjetlo tipke za odabir pare treperi, a zeleno svjetlo tipke za odabir pare uvijek svijetli nakon završetka zagrijavanja.
- Prekidač pare: jednom pritisnite tipku za odabir pare za odabir prve brzine pare, indikator pare svijetli zeleno; Pritisnite dvput za odabir druge brzine pare, indikator pare svijetli plavo; Pritisnite tri puta za odabir trećeg stupnja pare, indikator pare svijetli crveno; Pritisnite četiri puta za isključivanje pare; ciklus je u redu.
- Prekidač pokretanja/zaustavljanja motora: pritisnite jednom da pokrenete motor, zatim pritisnite još jednom da isključite motor i kružite redom.
- Lampica motora uvijek svijetli kada motor radi.
- Zaštita od nedostatka vode: Kada PCB detektira da postoji nedostatak vode u spremniku za vodu, svjetlo indikatora grijanja i indikatora pare zatrepit će 6 puta naizmjenično, a zatim će isključiti napajanje grijača i pumpe za vodu. .
- Držite pritisnutu tipku za paru 3 sekunde, tada će se funkcija pare i funkcija motora isključiti u isto vrijeme.

ČIŠĆENJE I ODRŽAVANJE

- Isključite uređaj iz struje prije servisiranja.
- Nemojte uranjati uređaj u vodu. Koristite čistu vlažnu krpu za čišćenje kućišta uređaja, nije potrebno posebno sredstvo za čišćenje. Nikada nemojte koristiti oštra ili abrazivna sredstva za čišćenje, spužve za ribanje ili čeličnu vunu jer mogu oštetiti uređaj.

- Provjerite je li glavno tijelo suho prije spremanja.

 Ovaj proizvod sadrži materijale koji se mogu reciklirati i koji su u skladu sa smjernicama WEE. Nemojte odlagati ovaj proizvod kao nerazvrstani otpad. Obratite se lokalnoj općini za sabirno mjesto za recikliranje.

## RU Руководство пользователя

ПРЕКРАСНЫЕ МАТЕРИАЛЫ

ПРЕКРАСНЫЕ МАТЕРИАЛЫ ДЛЯ ПРЕКРАСНЫХ МАТЕРИАЛОВ ЛЮБИТЕ ОЧЕНЬ ХОРОШО И ОЧЕНЬ ХОРОШО!

- Владельцы семейных пар сказали, что если вы не уверены, что вы здесь, то это может быть опасно.
- Без кабеля, если он неисправен, он может быть использован в качестве вспомогательного оборудования, сервисного центра или бензинового заправочного пункта с фиксированной ценой.
- Примите меры, чтобы кабель не засорялся, и кабель должен быть забит. • Кулланджи, без лишней суеты, грубые и грубые.
- Но даже если вы не уверены, что это так, вы должны быть уверены, что вы не ошиблись. • Электрические розетки должны быть подключены к кабелю, рыбе или электричеству, а также к электричеству или башне.
- Премия «Рыба» была присуждена в течение нескольких лет подряд, а затем была выиграна в течение нескольких лет.

ИНФОРМАЦИЯ О РАБОТЕ: В течение 8 дней после родов у меня было 8 рабочих дней, и я решил заняться домашними делами. В этом случае, 8 человек, занимающихся физическими упражнениями и спортом, могут рассчитывать на двойную или двойную прибыль или на определенные денежные средства, а также на то, что некоторые из них могут быть использованы для решения различных задач, связанных с обучением и обучением. Удивительно, но это не так. В течение 8 дней после установки вилки и кабеля устанавливайте защитные приспособления. Темизлик и баким, 8-этажный дом и гостиный двор были полностью заселены.

ПРАВИЛА ЭКСПЛУАТАЦИИ: Ваш склад находится в затруднительном положении, поэтому его следует протереть, а затем вынуть из него кусок мяса и разбить на кусочки. Пожалуйста, не стесняйтесь обращаться к нам за помощью. Башка малая часть земли может быть использована в качестве фона. Электричество и электрические сети находятся под контролем. По состоянию на 40 лет ee состояние было удовлетворительным. Максимальное количество моего средства, используемого в хозяйстве, не допускается. просто его танкини ткияблечек не были твердыми. ДИКАТ: Ваше домашнее средство для стирки должно быть чистым. Для чистки и ремонта используйте мощице средства или растворы.

ЧАСТЬ РАЗДЕЛА

- Ручка 2. Крючок для намотки
- Ключ регулировки телескопического стержня 4. Телескопический алюминиевый стержень
- Кнопка подачи пара 6. Кнопка двигателя
- Индикатор двигателя 8. Индикатор пара
- Резервуар для воды 10. Ручка
- Электрическая головка швабры
- Круглая насадка для швабры из двух материалов
- Изогнутая насадка 14. Большая круглая щетка
- Щелевая щетка 16. Скребок для стекла
- Головка скребка 18. Маленькая круглая щетка
- Набор полотенец 20. Прямая насадка
- Мерный стакан

ПЕРЕД ПЕРВЫМ ИСПОЛЬЗОВАНИЕМ

Убедитесь, что прибор отключен от сети. Осторожно открутите и снимите крышку резервуара для воды. Наполните резервуар водой до максимального уровня. Убедитесь, что крышка резервуара для воды плотно закрыта. (В резервуар для воды можно залить специальный раствор или моющее средство для машин)

ИСПОЛЬЗОВАНИЕ ПРИБОРА

- Подключите источник питания и нажмите кнопку питания.
- Подключите источник питания, нажмите кнопку подачи пара, изделие начнет нагреваться, зеленый индикатор клавиши выбора пара мигает, а зеленый индикатор клавиши выбора пара всегда горит после завершения нагрева. • Переключатель пара: нажмите клавишу выбора пара один раз, чтобы выбрать первую передачу пара, индикатор пара загорится зеленым; нажмите дважды, чтобы выбрать вторую передачу пара, индикатор пара загорится синим; нажмите три раза, чтобы выбрать третью передачу пара, индикатор пара загорится красным; нажмите четыре раза, чтобы выключить пар; цикл в порядке.
- Переключатель запуска/остановки двигателя: нажмите один раз, чтобы запустить двигатель, затем нажмите еще раз, чтобы выключить двигатель, и цикл в порядке. • Индикатор двигателя всегда горит, когда двигатель работает. • Защита от нехватки воды: когда плата обнаруживает, что в резервуаре для воды не хватает воды, индикатор нагрева и индикатор пара мигнут 6 раз по очереди, а затем отключат питание нагревателя и водяного носаса. • Удерживайте кнопку подачи пара в течение 3 секунд, после чего функция подачи пара и функция мотора будут отключены одновременно.ТЕМАТИЧЕСКИЕ СВИДЕТЕЛЬСТВА И БАКИМ
- У вас есть возможность получить рыбу в качестве приза.
- Не забывайте о сухости. Если вы хотите, чтобы ваше тело было чистым, не волнуйтесь, просто положите его на пол, чтобы оно стало чистым. Cihaza задержите веру в себя и предотвратите потерю сознания, будь то сон или даже сон, который может быть полезен.
- Сакламадан однажды сказал, что он был прав.

 Этот продукт содержит перерабатываемые материалы, соответствующие директивам WEEE. Не выбрасывайте этот продукт вместе с неотсортированными отходами. Обратитесь в местный муниципалитет, чтобы узнать о пункте приема вторичного сырья.

## TR Kullanım Kılavuzu

GÜVENLİK

KULLANIM GÜVENLİĞİNE İLİŞKİN ÖNEMLİ TALİMATLARI LÜTFEN DİKKATLİCE OKUYUN VE İLERİDE BAŞVURMAK İÇİN SAKLAYIN!

- Güvenlik talimatlarının dikkate alınmaması durumunda, üretici hasardan sorumlu tutulamaz.
- Besleme kablosu hasarlıysa, bir tehlikeyi önlemek için üretici, servis acentesi veya benzer nitelikli kişiler tarafından değiştirilmelidir.
- Cihazı asla kablосundan çekerek hareket ettirmeyin ve kablونun dolamayacağından emin olun.
- Kullanıcı, beslemeye bağlıken cihazı başlıbоs bırakmamalıdır.
- Bu cihaz yalnızca evde ve yalnızca ürettiđiđi amaç için kullanılmalıdır.
- Elektrik çarpmasına karşı kendinizi korumak için kabloyu, fişı veya cihazı suya veya başka bir sıvıya batırmayın.
- Fişı prize takmadan önce cihazın üzerinde belirtilen voltajın yerel sebeke voltajına uygun olduğundan emin olun.

ÇOCUK GÜVENLİĐİ: Bu cihaz 8 yaşından küçük çocuklar tarafından kullanılmamalıdır. Bu cihaz, 8 yaşından büyük çocuklar ve fiziksel, duyuusal veya zihinsel yetenekleri kısıtlı veya deneyim ve bilgi eksikliđi olan kişiler tarafından ancak gözetim altında olmaları veya cihazın güvenli bir şekilde kullanılmasıyla ilgili tehlikeleri ve talimatları anlamaları halinde kullanılabilir. Çocuklar cihazla oynamamalıdır. Cihazı ve kablосunu 8 yaşından küçük çocukların erişemeyeceđi bir yerde saklayın. Temizlik ve bakım, 8 yaşından büyük ve gözetim altında olmadıkça çocuklar tarafından yapılmamalıdır.

ÇİHAZ GÜVENLİĐİ: Su deposunu yeniden doldururken her zaman güç kablosunu fişten çekin ve üniteyi güç kaynağından ayırın. Çihaz, halı yüzeylerini temizlemek için tasarlanmıştır. Başka malzemeler üzerinde kullanmayınız. Çihazın gövdesini ve elektrikli parçalarını suya daldırmayın. Su deposu 40 dereceden fazla musluk suyu ile doldurulmamalıdır. Halı yıkama maksadıyla üretilmiş sıvı deterjan kullanın. iri su tankını tıkayabilecek nesnelere karşı dikkatli olun.

**DIKKAT: Su haznesine köpüren deterjan koymayın. Köpürmeyen ve makinelere özel deterjan veya solüsyon koyabilirsiniz.**

PARÇA TANIMLARI

- Kulp
- Sarma kancası
- Teleskopik çubuk ayar anahtarı 4. Teleskopik alüminyum çubuk
- Buhar düğmesi 6. Motor düğmesi
- Motor gösterge ışığı 8. Buhar gösterge ışığı
- Su deposu 10. Sap
- Elektrikli döner paspas başlıđı
- Dairesel çift malzemeli paspas pedi
- Kavisli nozul
- Büyük yuvarlak fırça
- Yanık fırçası 16. Cam kazıyıcı
- Kazıyıcı kafa 18. Küçük yuvarlak fırça
- Havlu seti 20. Doğrudan nozul
- Ölçü kabı

İLK KULLANIMDAN ÖNCE

Cihazın fişinin ana güç kaynağından çekildiğinden emin olun. Su deposu kapađını dikkatlice sökün ve çıkarın. Su haznesini maksimum seviyeye kadar suyla doldurun. Su deposu kapađının sıkıca kapatıldıđından emin olun. (Su deposuna makinelere özel solüsyon veya deterjan koyulabilir)

ÇİHAZ KULLANIMI

- Güç kaynađını takın ve güç düğmesine basın.
- Güç kaynađını takın, buhar düğmesine basın, ürün ısınmaya başlar, buhar seçim tuşunun yeşil ışığı yanıp söner ve buhar seçim tuşunun yeşil ışığı ısıtma tamamlandıktan sonra her zaman yanar.
- Buhar anahtar: Birinci vites buharını seçmek için buhar seçim tuşuna bir kez basın, buhar göstergesi yeşil yanar; İkinci vites buharını seçmek için iki kez basın, buhar göstergesi ışığı mavi olur; Üçüncü vites buharını seçmek için üç kez basın, buhar göstergesi kırmızı yanar; Buharı kapatmak için dört kez basın; döngü sırayla gerçekleşir.
- Motor düğmesi başlatma/durdurma anahtarı: motoru çalıştırmak için bir kez basın, ardından motoru kapatmak için bir kez daha basın ve sırayla döngüye girin.
- Motor çalışırken motor ışığı her zaman açıktır.
- Su ktlığı koruması: PCB su deposunda su ktlığı olduğunu tespit ettiğinde, ısıtma gösterge ışığı ve buhar gösterge ışığı sırayla 6 kez yanıp söner ve ardından ısıtıcının ve su pompasının güç kaynađını kapatır.
- Buhar düğmesini 3 saniye basılı tutun, ardından buhar fonksiyonu ve motor fonksiyonu aynı anda kapanacaktır.

TEMİZLİK VE BAKIM

- Cihazın bakımını yapmadan önce fişı prizden çekin.
- Cihazı suya sokmayın. Cihazın gövdesini temizlemek için nemli temiz bir bez kullanın, özel bir temizlik maddesi gerekmez. Cihazza zarar verebilecek sert ve aşındırıcı temizleyiciler, ovma süngeri veya çelik yünlü kesimlikle kullanmayın.
- Saklamadan önce ana gövdenin kuru olduğundan emin olun.



 Bu ürün, AEEE yönergelerine uygun geri dönüştürülebilir malzemeler içerir. Bu ürünü sınıflandırılmamış atık olarak atmayın. Lütfen geri dönüşüm toplama noktası için yerel belediyenize başvurun.